

Grillo

AGRIGARDEN MACHINES



X TRIMMER

**OPERATOR'S MANUAL
MANUALE DELL'OPERATORE
MANUEL D'UTILISATION
BEDIENUNGSANLEITUNG
MANUAL DE INSTRUCCIONES**

**SPARE PARTS BOOKLET
CATALOGO PARTI DI RICAMBIO
PIECES DETACHEES
ERSATZTELLISTE
CATALOGO PIEZAS DE REPUESTO**

Safety rules	1
Instructions	
Warnings	5
Identification and servicing	6
Technical specifications	7
Putting the machine into service	7
Instructions for use	8
Maintenance and lubrication	9
Illustrations	36
EC Declaration of conformity – Noise and vibrations levels	

INDICE

Norme antinfortunistiche	1
Istruzioni	
Avvertenze	11
Identificazione e assistenza	12
Caratteristiche tecniche	13
Messa in opera della macchina	13
Istruzioni d'uso	14
Manutenzione e lubrificazione	15
Figure	36
Certificato di conformità CE – Rumorosità e livelli di vibrazione	

INDEX

Règles de sécurité	1
Instructions	
Mises en garde	17
Identification et assistance	18
Caractéristiques techniques	19
Mise en service de la machine	19
Mode d'emploi	20
Maintenance et lubrification	21
Illustrations	36
Certificat de conformité CE – Niveaux sonores et de vibration	

INHALTSÜBERSICHT

Sicherheitsvorschriften	1
Anleitung	
Sicherheitsrelevante Hinweise	23
Identifikation der Maschine und Kundendienst	24
Technische Daten	25
Inbetriebnahme der Maschine	25
Betriebsanleitung	26
Wartung und Schmierung	27
Abbildungsverzeichnis	36
EG-Konformitätserklärung – Geräuschemission und Vibrationspegel	

ÍNDICE

Normas de seguridad	1
Instrucciones	
Advertencias	29
Identificación y asistencia	30
Características técnicas	31
Puesta en servicio de la máquina	32
Instrucciones de uso	32
Mantenimiento y lubricación	34
Indice de ilustraciones	36
Certificado de conformidad CE – Niveles de ruido y vibración	



OPEN MANUAL- means that you must read the operator's manual very carefully.

MANUALE APERTO - significa che dovete leggere attentamente il manuale di uso e manutenzione.

MANUEL OUVERT – signifie qu'il faut lire avec attention le présent manuel.

OFFENES HANDBUCH – bedeutet, dass Sie die Gebrauchs- und Wartungsanleitung aufmerksam durchlesen müssen.

MANUAL ABIERTO – es decir que hay que leer muy atentamente el manual del operador.

ОТКРЫТОЕ РУКОВОДСТВО - обозначает, что необходимо внимательно прочитать руководство по эксплуатации и техобслуживанию.



CAUTION! - means that you have to pay particular attention to the operation you have to carry out, in particular if there is the indication "DANGER".

ATTENZIONE! - significa che dovete porre particolare attenzione all'operazione che dovete effettuare, in particolare se vi è anche l'indicazione di "Pericolo".

ATTENTION! - signifie qu'il faut faire particulière attention dans l'opération que vous allez faire, en particulier s'il y a aussi l'indication "DANGER".

VORSICHT! - bedeutet, dass Sie besondere Aufmerksamkeit beim Durchführen des Vorgangs haben müssen, insbesondere wenn auch der Hinweis "GEFAHR" aufgeführt ist.

ATENCIÓN! - es decir que hay que poner mayor atención en la operación a ejecutar si, en particular cuando hay también la indicación "Peligro".

ВНИМАНИЕ! - обозначает, что необходимо выполнять данную операцию с предельной осторожностью, особенно, если стоит знак "Опасность".



INTERDICTION, YOU MUST NOT DO THAT! - means that it is absolutely forbidden to carry out the operations reported under this symbol because they could lead to mortal danger.

DIVIETO, NON FARE! - significa che non dovete assolutamente fare le operazioni riportate sotto questo simbolo, potrebbe comportare un pericolo mortale.

INTERDICTION, NE PAS FAIRE! - signifie qu'il est absolument interdit d'effectuer les opérations reportées sous cette indication, car elles pourraient conduire au danger de mort.

VERBOT, strengstens untersagt! - bedeutet, dass der Vorgang unter diesem Symbol absolut nicht durchgeführt werden darf, da er zur einer lebensgefährlichen Situation führen könnte.

PROHIBICIÓN, NO LO HAGAN! - es decir que no hay que hacer absolutamente las operaciones bajo este símbolo, podría comportar un peligro mortal.

ЗАПРЕЩЕНО, НЕ ДЕЛАТЬ! - обозначает, что категорически запрещено выполнять операции с этим знаком, могут нести смертельную опасность.



NOTE, you have to pay particular attention to the note put next to this symbol

NOTA, dovete porre particolare attenzione alla nota posta accanto a questo simbolo.

NOTE, il faut faire attention particulière à la note mise à côté de ce symbole.

ANMERKUNG, besondere Aufmerksamkeit muss auf die Anmerkungen neben diesem Symbol gelenkt werden.

NOTA, hay que poner atención particular en la nota puesta a lado de este símbolo.

ПРИМЕЧАНИЕ: обращать особое внимание на примечание рядом с этим знаком.



You must not repair nor lubricate the machine with moving parts or with the engine put on.

Non riparare o lubrificare la macchina con organi in movimento o motore acceso

Ne pas réparer ou lubrifier la machine avec des parties en mouvement ou à moteur en marche.

Niemals bei bewegenden Objekten oder bei laufendem Motor Reparationen oder Einschmierungen durchführen.

No reparar ni lubricar la máquina con órganos en movimiento o motor en marcha.

Не ремонтировать и не смазывать машину, когда органы движутся или включен двигатель.



You must not smoke, light matches or lift flames, trigger frames nor cause sparks.

Vietato fumare, accendere fiammiferi o fiamme, lasciare fiamme libere o creare scintille.

Il est interdit de fumer, allumer des allumettes ou du feu, laisser des flammes libres ou de causer des étincelles.

Es ist untersagt zu Rauchen, Streichhölzer oder Feuer anzuzünden, Flammen auslösen oder Funken verursachen.

Prohibido fumar, encender cerillas o fuego, dejar llamas o crear chispas.

Запрещено курить, зажигать спички или огонь, оставлять открытый огонь или создавать искры.

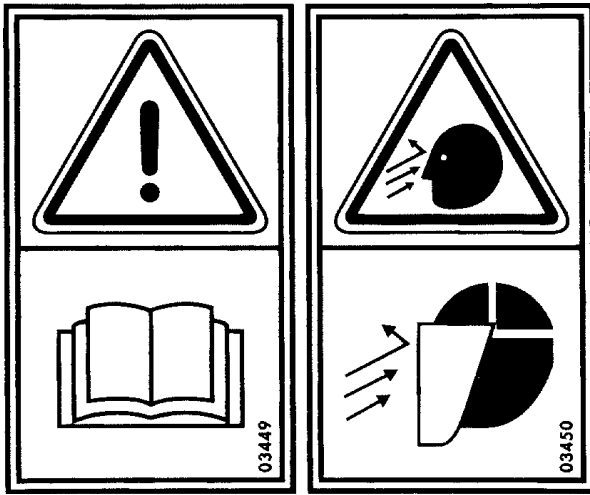

Use personal protective equipment.

Utilizzare mezzi di protezione individuali.

Utilisez l'équipement de protection individuelle.

Individuelle Schutzausrüstung benutzen.

Utilizar dispositivos de protección individual.

Использование средств индивидуальной защиты.



Take special care not to touch hot parts of the engine.
Prestate particolare attenzione a non entrare in contatto con parti surriscaldate del motore.

Veiller tout particulièrement à ne pas toucher des éléments surchauffés du moteur.

Achtung – keine heißen Motorteile berühren!

No tocar partes recalentadas del motor.

Tome muito cuidado para não entrar em contacto com as partes aquecidas do motor.

Не дотрагиваться до нагретых частей двигателя.



Sharp component. Keep hands and feet away. Do not clean the attachment when the engine is turning.

Organo tagliente. Tenere lontano piedi e mani. Non pulire l'attrezzo con il motore in moto.

Organe tranchant. Ne pas approcher mains et pieds. Ne pas nettoyer l'outil quand le moteur est en marche.

Scharfe Klinge. Hände und Füße fernhalten. Niemals bei laufendem Motor reinigen.

¡Peligro! Órgano cortante. Mantener lejos los pies y las manos. No limpiar la herramienta con el motor en marcha.

Perigo! Órgão afiado. Mantenha as mãos e os pés afastados. Não limpe o equipamento com o motor em movimento.

Режущий орган. Не приближать ноги и руки. Не чистить устройство, когда двигатель работает.



Engine exhaust fumes can cause sickness or death. If it is necessary to run an engine in an enclosed area, use an exhaust pipe extension to remove the fumes. Always try to work in a well ventilated area.

I gas di scarico possono causare malanni o morte. Se è necessario mettere in moto un motore in uno spazio chiuso, usare una prolunga tubo di scarico per far uscire il fumo. Lavorare in una zona ben ventilata.

L'exhalation des gaz d'échappement peut être cause d'intoxication ou de mort. S'il est vraiment nécessaire d'allumer le moteur à l'intérieur, appliquer au tuyau d'échappement un autre tuyau extensible pour permettre la sortie des gaz. Il est toujours mieux de travailler en plein air.

Auspuffgase können Übelkeit oder Tod verursachen. Wenn es notwendig ist, einen Motor in einem geschlossenen Raum laufen zu lassen, benutzen Sie eine Verlängerung, um das Auspuffgas abzuleiten. Versuchen Sie immer in einem gut belüfteten Raum zu arbeiten.

Los gases de escape pueden provocar enfermedades o muerte. De tener que poner en marcha un motor en un espacio cerrado, usar una prolongación del tubo de escape para que salga el humo. Trabajar en una zona bien ventilada.

Os gases de escape podem causar danos ou morte. Caso seja necessário fazer com que o motor funcione num espaço fechado, utilize uma extensão para o tubo de escape que os fumos sejam expulso para o exterior. Trabalhe numa área bem ventilada.

Выхлопные газы могут вызвать болезни или смерть. Если необходимо включить двигатель в закрытом помещении, использовать удлинитель выхлопной трубы для вывода дыма. Работать в хорошо проветриваемом помещении.

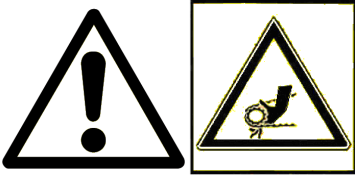

Caution! Never touch moving pulleys or belts. They can be very dangerous. Never do maintenance with engine running.
 Attenzione! Non toccare mai pulegge o cinghie in movimento, creano gravi danni alla persona. Non fare manutenzione col motore in moto.
 Attention! Ne jamais toucher ni poulies ni courroies en mouvement, elles peuvent provoquer des accidents aux personnes. Ne pas faire l'entretien quand le moteur est en marche.
 Vorsicht! Nie laufende Riemenscheiben oder Treibriemen anfassen, da es gefährlich ist. Nie bei laufendem Motor Instandhaltung machen.
 ¡Atención! No tocar jamás poleas o correas en movimiento, porque pueden crear graves daños a la persona. No efectuar el mantenimiento con el motor en marcha.
 Atenção! Nunca toque nas polias ou correias em movimento devido ao alto risco de ferimentos. Nunca faça a manutenção da máquina com o motor ligado.
 Внимание! Никогда не прикасайтесь к движущимся ремней и шкивов, создают серьезную травму. Не делай обслуживания при работающем двигателе.



Handle fuel with care, it is highly flammable: Do not refuel machine while smoking, when machine is near an open flame or sparks, or when the engine is running. Stop the engine.
 Maneggiare il carburante con cura, è altamente infiammabile; non fate rifornimento mentre fumate, o vicino a fiamme o scintille, o quando il motore è acceso.
 Manier avec soin le carburant car c'est très inflammable. Ne pas remplir le réservoir si vous êtes en train de fumer ou pendant que la machine est près du feu ou d'étincelles ou encore pendant que la machine travaille. Arrêter le moteur.
 Treibstoff vorsichtig handhaben, da er sehr entzündbar ist: beim Tanken nicht rauchen. Nicht tanken, wenn die Maschine in der Nähe von Flammen oder Funken ist oder wenn der Motor läuft. Immer den Motor abschalten.
 Manejar el combustible con cuidado porque es sumamente inflamable; no repostar mientras se fuma o cerca de llamas o chispas, o cuando el motor está encendido.
 Manuseie o carburante com cuidado, pois este é altamente inflamável; não fume durante o abastecimento da máquina ou enquanto o motor estiver ligado, não o aproximado de chama ou de faíscas.
 Осторожно обращаться с топливом, оно легковоспламеняющееся. Запрещается заправляться, когда вы курите, рядом с огнём или искрами или при включенном двигателе.



Sharp component. Keep hands and feet away. Do not clean the attachment when the engine is turning.

Organo tagliente. Tenere lontano piedi e mani. Non pulire l'attrezzo con il motore in moto.

Organe tranchant. Ne pas approcher mains et pieds. Ne pas nettoyer l'outil quand le moteur est en marche.

Scharfe Klinge. Hände und Füße fernhalten. Niemals bei laufendem Motor reinigen.

¡Peligro! Órgano cortante. Mantener lejos los pies y las manos. No limpiar la herramienta con el motor en marcha.

Режущий орган. Не приближать ноги и руки. Не чистить устройство, когда двигатель работает.



DANGER! READ THE INSTRUCTION MANUAL. KEEP SAFETY DISTANCES.

PERICOLO! LEGGERE IL MANUALE D'ISTRUZIONE. TENERE LONTANO LE PERSONE.

DANGER! LIRE LE MANUEL D'INSTRUCTIONS. RESPECTER LES DISTANCES DE SÉCURITÉ

GEFAHR! DIE GEBRAUCHS ANLEITUNG DURCHLESEN. NICHT IN DER NÄHE VON ANDEREN PERSONEN MÄHEN.

PELIGRO! LEER LAS INSTRUCCIONES. MANTENER ALEJADAS LAS PERSONAS.

ОПАСНОСТЬ! ПРОЧИТАТЬ РАБОЧЕЕ РУКОВОДСТВО. СОБЛЮДАТЬ БЕЗОПАСНОЕ РАССТОЯНИЕ.

WHEELED-TRIMMER X TRIMMER

Dear customer,
thank you for choosing our wheeled trimmer. We are sure that your new machine's performance will fully meet your requirements. To ensure optimum service and maintenance over time, read this manual carefully and follow the instructions. This will give you the best result and will protect your investment. Please keep this manual, which must always accompany the machine.

GENERAL DESCRIPTION AND INTENDED USE

The wheeled trimmer has been designed to cut grass, small bushes, to carry out finishing works alongside sideways, plants and walls.



**CAUTION! Read this manual carefully before starting the engine.
The following warnings are very important for the operator's safety.**

WARNINGS

Caution is the main safeguard in preventing accidents!

We urge you to read the warnings that follow when using the rotavator, before starting any work at all. Improper use of the rotavator and its equipment can be dangerous; to reduce the risks to the minimum, observe the necessary precautions set out below:

- 1) Read the whole of this manual before starting the machine or putting it in motion.
- 2) Pay special attention to the safety warnings and labels.
- 3) Rotation of the trimmer strings is extremely dangerous; **never put hands or feet under the trimmer!**
- 4) Before other people are allowed to use the machine they must first be informed about the safety regulations and how to use the machine.
- 5) Before starting the engine, make sure that there is no-one nearby, particularly children (minimum safety distance 15 metres).
- 6) Never use the machine when tired and do not drink alcohol.
- 7) Check the ground before cutting and remove sticks or foreign bodies which might damage the machine or be flung dangerously to some distance during operation.
- 8) **Before starting work, put on suitable working clothes, gloves, heavy footwear and goggles.**
- 9) Pay attention to cars and people when working near to streets.
- 10) Never allow the machine to be used by anyone under 16 years of age.
- 11) Never keep the engine running indoors; you may inhale poisonous gases.
- 12) Always switch off the engine before filling up with fuel, keep away from sparks or flames and do not smoke!
- 13) Avoid fuel spills and after filling the tank clean all spills before starting the engine.
- 14) Work only in sunlight or with good artificial light.

IMPROPER USES TO BE AVOIDED

- 15) Any improper uses causes the machine to become null and void and the constructor will decline all liability.
- 16) Do not work on steep slopes.

FURTHER SAFETY ADVICES

17) Never tamper with or deactivate the safety devices.

18) Never make any adjustments or do any cleaning with the engine running.

19) The user is always responsible for injury or damage to third parties.

20) Always use original Grillo spare parts.

21) Before starting any work with the machine, check that all the accident prevention systems with which it is equipped are in perfect working order. They must never be disabled or tampered with.

22) All protective fittings (hoods, mudguards, etc.) must be kept in place during operation.

23) Never use the machine barefoot.

24) Never change the engine settings, especially the max. rpm.

25) Allow the engine to cool before placing the machine indoors.

26) CAUTION: to reduce the risk of fire, keep the engine, the exhaust pipe and the exhaust manifolds free from grass, leaves, dust, etc...

27) If you have to empty the fuel tank, do this outdoors.

IDENTIFICATION AND SERVICING



IDENTIFICATION

The vehicle's serial number is to be found on the machine's frame. Always state the serial number when ordering spare parts.

AFTER-SALES SERVICE

This handbook provides instructions for use of the wheeled-trimmer and for correct basic servicing which the user can carry out himself.

For all procedures not described in this handbook, contact your local dealer.

SPARE PARTS

Always use original spare parts, as they are the only ones to offer complete safety and interchangeability. Always state the serial number when ordering.

For engine parts, refer to the specific handbook.

GUARANTEE

The guarantee is given in compliance with the current law. The dealer will have to give the client a copy of the registration card of the machine, which they will print up from the Grillo website.

For the engine the guarantee of the relative manufacturers apply.

ORDERING SPARE PARTS

Always state the machine serial number and the code number of the part to be replaced. Contact your local dealer.

Our address is:

GRILLO S.p.A.

Via Cervese 1701 - 47521 CESENA (FC) - ITALY

Tel. 0039 / 0547 / 633111 - Fax 0039 / 0547 / 632011

Web site: www.grillospa.it - E-mail: grillo@grillospa.it

TECHNICAL SPECIFICATIONS

ENGINE: BRIGGS & STRATTON **575EX**, OHV, 140cc, 3 HP (Net power SAE J 1349 Kw 2,27), one-cylinder, four stroke, petrol engine; silenced muffler; paper air filter

STARTER: recoil starter with Ready Start device

FUEL TANK: 0,8 litres

CUTTING HEIGHT: adjustable in 2 positions (45 – 57 mm)

CUTTING WIDTH: 450 mm

CUTTING HEAD: fixed

WHEELS AXLE: fixed

WHEELS: Ø 250 mm

STANDARD FEATURE: adjustable side grass-guard baffle

WEIGHT: 30 kg

PUTTING THE MACHINE INTO SERVICE

- Check that the machine has not been damaged in transit.
- Fit the front grass protection.
- Fit the handlebar and adjust its inclination
- Fill in the engine oil (see engine manual)
- Fill up the petrol tank. Use a funnel with a very fine filter.

Before starting the engine always check:

- the oil level inside the engine. The level cap is on the top casing (fig. 3) and the oil level must be between the two rims.
- that all nuts and bolts are firmly tightened.
- that all levers are in neutral position.
- that the air filter is clean.
- fill the tank with fuel using a funnel with a very fine filter. Once the engine has started, accelerate gradually. Allow the engine to warm up for a few minutes before starting work.

INSTRUCTIONS FOR USE

STARTING THE ENGINE

Pull the pull-start handle slowly until resistance is felt, then give a sharp pull (always follow the instructions in the engine manual (fig. 1, no. 3).

STARTING WORK

Bring the engine to the maximum r.p.m. Make sure there is nobody in the area to be cut, engage the string rotation lever and start working (fig. 1, n. 2). This model does not have a wheel-drive system and is push-type.

FINISHING WORK

To stop the engine move the throttle lever (fig. 1, n. 1) to the stop limit position (fig. 2).

CHANGING THE STRINGS

Caution! Never replace the strings with the engine running. If the cutting string is worn, it must be replaced. Always use original strings with square section 3×3, length 430 mm. If the engine is under strain, slightly shorten the strings. To replace the strings proceed as follows:

- tie the string in the centre (fig. 5).
- insert the two strings from the inside towards the outside (fig. 6). **CAUTION:** do not fit the strings at different heights as the engine will be under strain and cutting quality will be poor.

ADJUSTING THE CUTTING HEIGHT

To adjust the cutting height, insert the strings in the holes at various heights (fig. 7, pos. A-B).

TROUBLESHOOTING

The following is a list of small problems which may occur during the use of the TRIMMER brush-cutter, which the operator himself can remedy:

1) If the engine does not start carry out the following checks

- the fuel tank must be at least half full.
- the fuel must reach the carburettor
- the vent hole on the tank cap must not be blocked.
- the carburettor nozzles must be clean. To check them, unscrew and clean them if dirty.
- the plug must provide a spark. To check if it works, remove the plug reconnect it to the power supply cable, rest the metal part on an electrical ground and turn the engine pulley as if to start it. If no spark is seen between the two electrodes, try checking the plug cable connections and if power is still not received, replace the plug. If the new plug still fails to work, the problem is in the electrical system and you should contact your nearest service centre or authorized dealer.

2) When the lever is engaged the string cutter plate does not turn:

- adjust the string register (fig. 1, n. 4).
- make sure that the belt has not come out of its seat on the pulley.
- check that the engaging cable has not slipped out of the clamp on the tightener lever.

3) The machine does not cut well:

- make sure that the cutting diameter is at least 250 mm; if it is less than this, replace the strings with new ones.
- the belt may be slipping: in this case, the clutch wire register can be adjusted.

LONG-TERM STORAGE

If the machine is to be out of use for more than 30 days (models with petrol engine), drain the fuel from the engine to prevent sticky deposits from forming in the fuel intake system or in vital parts of carburettor. To avoid this procedure, it is possible to save fuel in storage up to 12 months by using an appropriate fuel stabilizer. Add the such additive to the fuel in the tank or in the fuel container. Run the engine for a while to let the stabilizer get into the fuel system. **Caution:** if the engine is fed with petrol containing alcohol, drain the fuel tank and run the engine until there is no fuel left.

MAINTENANCE AND LUBRICATION

CAUTION!

- **Disconnect the plug before performing any cleaning, maintenance or repair operation. Always wear suitable clothing and working gloves.**
- **When the machine or part of it is lifted to carry out maintenance operations, always remember to use suitable fixing tools such as holders and safety locks.**
- **When carrying out maintenance operations and/or when the machine is tilted without safety locks or supports, never leave it unguarded in places where inexperienced people and children could have easy access to it.**
- **Protect the environment: carefully dispose of used oils, petrol and any other pollutant product!**
- **Effective maintenance and correct lubrication help to keep the machine fully efficient.**

LUBRICATION

These operations must be carried out with the machine in horizontal position. **NOTE:** Always replace the oil when the machine is warm to allow oil to drain completely.

ENGINE OIL

Always follow the instructions provided in the engine manual. It is generally recommended to check the oil level every four working hours and to replace it every 50 working hours. Always use oil SAE 30. Check the air filter after each use and clean the air filter element of grass residues (fig. 4). Replace the air filter element if stained with oil and never wash it. Frequently check that the fins of both the cylinder and cylinder head are not clogged. To do so remove the guards (always follow the instructions in the engine manual).

HELPFUL HINTS FOR PROPER USE

- 1) Never leave the out in the rain.
- 2) Never strain the engine: if smoke comes out of the exhaust, the engine is toiling and must be slowed down.
- 3) Frequently clean the air intake filter (fig. 4).
- 4) Remove any grass deposits form the engine cooling grid.
- 5) **Always use square-section strings or strings with sharp edges.**
- 6) If the engine strains, use shorter strings.

MAINTENANCE SUMMARY TABLE					
PROCEDURE	EVERY 8 HOURS	AFTER 20 HOURS	EVERY 50 HOURS	EVERY 100 HOURS	ONCE A YEAR OR EVERY 200 HOURS
Engine oil	Check the level	•			
	Replace	• (after the first 8 hours)		•	
Air filter	Check	• (after each use)			
	Replace			•	*
Check that the engine intake grid is clean		•			

• recommended procedure

* **procedure to be carried out if necessary**

GRASS-GUARD BAFFLE

This baffle is recommended when cutting along streets and avenues to avoid the grass to be thrown away (fig. 8). The side baffle can be adjusted to direct the mowed grass. Remove this baffle when the grass to be cut is very high, by using the knob (fig. 8, ref. A).

DECESPUGLIATORE A FILO X TRIMMER

Gentile Cliente,

nel ringraziarLa per la fiducia e la preferenza accordata al nostro trimmer, confidiamo che l'uso di questa sua nuova macchina risponda pienamente alle sue esigenze. Per l'impiego ottimale e per la sua manutenzione nel tempo, la preghiamo di leggere attentamente e seguire scrupolosamente le indicazioni di questo libretto; ciò le consentirà di ottenere i massimi risultati e salvaguardare la sua spesa. La preghiamo di conservare questo libretto, che dovrà sempre accompagnare la macchina.

DESCRIZIONE GENERALE E USO PREVISTO

Il decespugliatore a filo TRIMMER è indicato per il taglio dell'erba e di piccoli arbusti, per lavori di rifinitura lungo marciapiedi, vicino a piante e muretti.



**ATTENZIONE! Leggere attentamente prima di avviare il motore.
Le seguenti avvertenze sono importanti per l'incolumità dell'operatore!**

AVVERTENZE

La prudenza è l'arma principale nella prevenzione degli incidenti!

La preghiamo vivamente di leggere con attenzione le seguenti avvertenze, prima ancora di iniziare il lavoro. L'uso improprio del decespugliatore può risultare pericoloso. Per questa ragione osservare le precauzioni necessarie di seguito riportate:

- 1) Leggere questo manuale interamente, prima di accendere e mettere in movimento il decespugliatore.
- 2) Dare particolare attenzione alle ammonizioni e alle etichette di sicurezza attorno alla macchina.
- 3) La rotazione dei fili del decespugliatore è altamente pericolosa, **non mettere mai le mani o i piedi sotto al decespugliatore.**
- 4) Prima di fare lavorare con il decespugliatore altre persone bisogna metterle al corrente delle norme di sicurezza e di come si usa la macchina.
- 5) Prima di accendere il decespugliatore verificare che non ci siano persone intorno; specialmente bambini (distanza di sicurezza 15 metri).
- 6) Non usare il decespugliatore quando si è affaticati e non bere alcolici.
- 7) Controllare il terreno prima di procedere al taglio dell'erba, che non vi siano sassi, bastoni o corpi estranei, che potrebbero danneggiare la macchina o essere scagliati lontano, e risultare quindi molto pericolosi.
- 8) **Prima di iniziare il lavoro, indossare indumenti appropriati da lavoro, guanti, scarponi, occhiali.**
- 9) Se lavorate vicino alla strada o ai bordi di essa, fate attenzione alle persone e alle auto di passaggio.
- 10) Non fare lavorare ragazzi troppo giovani. E' vietato l'uso ai minori di 16 anni.
- 11) Per evitare il pericolo di esalazioni velenose, non adoperare il motore acceso in un locale chiuso.
- 12) Spegner sempre il motore prima di fare rifornimento di combustibile, stare lontano da scintille o fiamme, non fumare!
- 13) Evitare fuoriuscite di combustibile e dopo aver riempito il serbatoio pulire ogni fuoriuscita prima di avviare il motore.
- 14) Lavorare solo con la luce del sole o con buona luce artificiale.

USI IMPROPRI DA EVITARE

- 15) Ogni utilizzo improprio comporta il decadimento della garanzia ed il declino di ogni responsabilità del costruttore.
- 16) Non lavorare su pendii eccessivamente ripidi.

ULTERIORI ACCORGIMENTI PER LA SICUREZZA

- 17) **Non manomettere o disattivare i dispositivi di sicurezza.**
- 18) **Non fare nessun tipo di regolazione o pulizia col motore in moto.**
- 19) L'utilizzatore è sempre responsabile dei danni arrecati a terzi.
- 20) Usare sempre ricambi originali Grillo.
- 21) Prima di cominciare qualsiasi lavoro con la macchina, verificare che tutti i sistemi antinfortunistici di cui essa è dotata siano perfettamente funzionanti. È severamente vietato escluderli o manometterli.
- 22) L'attrezzatura protettiva (cofani, parafanghi, ecc.), va assolutamente mantenuta durante il taglio.
- 23) Non utilizzare la macchina a piedi nudi.
- 24) Non cambiare le regolazioni del motore, in modo particolare il numero di giri massimo.
- 25) Far raffreddare il motore prima di mettere la macchina in locali chiusi.
- 26) **ATTENZIONE:** per ridurre il pericolo di incendio mantenere il motore, la marmitta e i collettori di scarico liberi da erba, foglie, polvere ecc..
- 27) Se dovete svuotare il serbatoio carburante eseguite l'operazione all'aperto.

IDENTIFICAZIONE E ASSISTENZA



IDENTIFICAZIONE

La macchina è fornita di una targhetta posta sul telaio con il numero di matricola. Questo numero è indispensabile per ogni richiesta di intervento tecnico e per l'ordinazione dei ricambi.

SERVIZIO ASSISTENZA

Questo manuale fornisce le indicazioni per l'uso del TRIMMER e per una corretta manutenzione di base, eseguibile dall'utilizzatore. Per gli interventi non descritti in questo libretto, interpellare il Rivenditore di Zona.

RICAMBI

Si raccomanda di impiegare esclusivamente ricambi originali, gli unici che offrono caratteristiche di sicurezza e intercambiabilità. Ogni richiesta deve essere corredata del numero di matricola. Per i ricambi del motore, attenersi a quanto indicato nel libretto specifico.

GARANZIA

La garanzia è fornita nei modi e nei limiti indicati dalla legge vigente. Per quanto riguarda il motore, valgono le condizioni previste dai rispettivi Produttori.

COME ORDINARE I RICAMBI

Indicare sempre il numero di matricola della macchina e il numero di codice del pezzo da sostituire. Rivolgersi ai nostri centri ricambi presenti in ogni provincia. Il nostro indirizzo è:

GRILLO S.p.A.

Via Cervese 1701 - 47521 CESENA (FC)

Tel. 0547 / 633111 - Fax 0547 / 632011

Web site: www.grillospa.it - E-mail: grillo@grillospa.it

CARATTERISTICHE TECNICHE

MOTORE: BRIGGS & STRATTON **575EX**, OHV, 140 cm³, 3 HP (Potenza netta SAE J 1349 Kw 2,27), monocilindrico, 4 tempi a benzina, marmitta silenziata, filtro aria a cartuccia.

AVVIAMENTO: a strappo con autoavvolgente e dispositivo Ready Start.

CAPACITÀ SERBATOIO CARBURANTE: 0,8 litri.

ALTEZZA DI TAGLIO: regolabile in due posizioni (45 – 57 mm).

LARGHEZZA DI TAGLIO: 450 mm.

RUOTE: Ø 250 mm.

ASSALE RUOTE: fisso.

TESTINA DI TAGLIO: a tazza fissa.

DI SERIE: protezione paraerba con direzione sfalcio regolabile.

PESO: 30 kg.

MESSA IN OPERA DELLA MACCHINA

- Controllare l'integrità della macchina e che non abbia subito danni durante il trasporto.
- Montare il paraerba anteriore.
- Montare il piantone e regolare l'inclinazione del manubrio di guida.
- Inserire l'olio motore (si veda il libretto motore).
- Riempire il serbatoio di carburante. Utilizzare a tal fine un imbuto con un filtro molto fine.

Prima di avviare il motore controllare sempre:

- il livello dell'olio nel motore. Il tappo del livello è posto sul coperchio superiore (fig. 3): l'olio deve arrivare tra i due bordini.
- che tutte le viti e i dadi siano ben serrati.
- che tutte le leve siano in posizione di folle
- che il filtro dell'aria sia ben pulito.
- riempire il serbatoio di carburante servendosi di un imbuto munito di filtro molto fine. Una volta avviato il motore e accelerare progressivamente. Lasciare scaldare il motore per qualche minuto prima di iniziare il lavoro.

ISTRUZIONI D'USO

AVVIAMENTO DEL MOTORE

Tirare la manopola dell'avviamento auto-avvolgente lentamente fino a che si avverte la resistenza (fig. 1. rif. 3) quindi dare uno strappo energetico (attenersi sempre alle norme contenute nel libretto motore).

INIZIO DEL LAVORO

Portare il motore a regime massimo. Assicurarsi che non vi siano persone nei pressi della zona di taglio, innestare la leva di rotazione dei fili e iniziare il lavoro (fig. 1, n. 2). Il presente modello è senza trazione sulle ruote e funziona a spinta.

FINE LAVORO

Terminato il lavoro per arrestare il motore, portare il manettino acceleratore (fig.1, n.1) a fine corsa nella posizione stop (fig. 2).

SOSTITUZIONE FILO

Attenzione! Non sostituire il filo con il motore in moto. Se il filo risulta usurato occorre sostituirlo. Utilizzare fili originali a sezione quadrata 3x3, lunghezza 430 mm. Se il motore va sotto sforzo accorciare leggermente i fili. Per la sostituzione procedere come segue:

- annodare il filo centralmente (fig. 5).
- inserire i due fili dall'interno verso l'esterno (fig. 6). **ATTENZIONE:** non inserire i fili ad altezze diverse, il motore va sotto sforzo e la qualità del taglio risulta scadente.

REGOLAZIONE ALTEZZA DI TAGLIO

Per regolare l'altezza di taglio inserire i fili nei fori alle varie altezze (fig. 7, pos. A-B).

POSSIBILI INCONVENIENTI ED I LORO RIMEDI

Di seguito un elenco di piccoli inconvenienti che possono avvenire nell'uso del decespugliatore TRIMMER cui il cliente può porre direttamente rimedio:

1) **Se il motore non parte, eseguire nell'ordine i seguenti controlli:**

- che il serbatoio del carburante sia pieno almeno per metà.
- che il carburante arrivi al carburatore
- che il foro di sfiato sul tappo del serbatoio non sia otturato
- che i getti del carburatore siano puliti. Per controllarli, svitarli e se sporchi, pulirli.
- che la candela dia la scintilla. Per effettuare questo controllo, smontare la candela, ricollegarla al cavo che le porta la corrente, appoggiare la parte metallica a massa e far girare la puleggia del motore come per avviarlo. Se non si vede scoccare la scintilla tra i due elettrodi, provare a controllare i collegamenti del cavo della candela e se la corrente non arriva ancora, sostituire la candela. Se anche quest'ultima sostituzione non desse effetto, il guasto è da ricercarsi nell'impianto elettrico ed è conveniente rivolgersi al centro di assistenza più vicino o ad un'officina specializzata.

2) **Innestata la leva, la piastra portafilo non ruota**

- regolare il registro del filo (fig. 1, n. 4).
- assicurarsi che la cinghia non sia uscita dalla sede delle pulegge
- controllare che il cavo d'innesto non si sia sfilato dal morsetto sulla leva galoppino - tenditore.

3) La macchina non taglia bene

- assicurarsi che il diametro di taglio non sia inferiore a 250 mm. Se risulta inferiore sostituire i fili con fili nuovi.
- possibilità che la cinghia slitti: in questo caso si può intervenire nel registro del filo di innesto.

RIMESSAGGIO E INATTIVITA' PROLUNGATA

Se la macchina non viene utilizzata per più di 30 giorni (motori a benzina) occorre svuotare del carburante il motore onde prevenire la formazione di depositi gommosi nel sistema di alimentazione o in parti vitali del carburatore. Nel caso si volesse evitare questa operazione, è possibile prolungare la conservazione del carburante in rimessaggio fino a 12 mesi aggiungendo uno stabilizzante per benzina adatto allo scopo. Miscelare l'additivo al carburante nel serbatoio o nel recipiente del carburante. Accendere il motore per far circolare l'additivo nel sistema di alimentazione. Nota: se il motore utilizza benzina contenente alcol, svuotare il serbatoio facendo funzionare il motore fino ad esaurire il carburante.

MANUTENZIONE E LUBRIFICAZIONE

ATTENZIONE!

- **Scollegare la candela prima di iniziare qualsiasi intervento di pulizia, manutenzione o riparazione. Indossare indumenti adeguati e guanti da lavoro.**
- **Qualora si sollevi la macchina o parte di essa, usare sempre strumenti idonei quali supporti fermi di sicurezza.**
- **Non lasciare la macchina in manutenzione, priva di sicurezze o sollevata, in luoghi accessibili a persone inesperte, specialmente bambini.**
- **Non disperdere mai nell'ambiente olii esausti, benzina, gasolio ogni altro prodotto inquinante!**
- **Un'efficiente manutenzione e una corretta lubrificazione contribuiscono a mantenere la macchina in perfetta efficienza.**

LUBRIFICAZIONE

Eeguire le seguenti operazioni tenendo la macchina in posizione orizzontale. **NOTE:** La sostituzione dell'olio va effettuata a macchina calda per favorire la fuoriuscita totale dell'olio.

OLIO MOTORE

Attenersi scrupolosamente alle norme contenute nel libretto motore. È comunque opportuno controllare il livello dell'olio ogni 4 ore di lavoro e sostituirlo ogni 50 ore. Utilizzare sempre olio SAE 30. Controllare la cartuccia del filtro aria dopo ogni utilizzo (fig. 4). Pulire la cartuccia da eventuali residui di erba e sostituirla se macchiata con olio. Attenzione: non lavare mai il filtro dell'aria. Controllare periodicamente che le alette della testata e del cilindro non siano intasate, smontando gli appositi carter (attenersi sempre alle istruzioni contenute nel libretto del motore).

REGOLE UTILI PER IL BUON USO

1. Non lasciare mai la macchina sotto la pioggia.
2. Non forzare mai il motore: quando esce fumo dallo scarico è sotto sforzo e occorre rallentare.
3. Pulire frequentemente il filtro d'aspirazione dell'aria (fig. 4).
4. **Togliere eventuali residui di erba dalla griglia di ventilazione del motore.**
5. E' preferibile usare fili di taglio di sezione quadra o comunque spigolosa, lo sforzo di taglio risulterà minore.
6. Se il motore va sotto sforzo utilizzare fili più corti.

TABELLA RIASSUNTIVA MANUTENZIONE

OPERAZIONE		OGNI 8 ORE	PRIME 20 ORE	OGNI 50 ORE	OGNI 100 ORE	OGNI ANNO O 200 ORE
Olio motore	Controllare il livello	●				
	Cambiare	● (dopo le prime 8 ore)		●		
Filtro aria	Controllare	● (dopo ogni utilizzo)				
	Sostituire			●		*
Controllare che la griglia di aspirazione del motore sia ben pulita		●				

● operazione raccomandata

* **operazione da eseguire se necessario**

PROTEZIONE PARAERBA

Questa protezione (fig. 8) è consigliata per lo sfalcio nei bordi di strade e vialetti per evitare che l'erba venga lanciata lontano. La paratia è regolabile per direzionare il getto dell'erba tagliata. In presenza di erba molto alta è consigliabile rimuovere la paratia agendo sul pomello (fig. 8, rif. A).

DEBROUSSAILLEUSE A FIL X TRIMMER

Cher Client,

Nous vous remercions de la confiance et de la préférence que vous avez bien voulu accorder à notre motoculteur et nous sommes certains que son usage répondra entièrement à vos exigences. Pour une utilisation optimale et un entretien à long terme, nous vous demandons de lire attentivement et de suivre scrupuleusement les indications contenues dans cette brochure. Cela vous permettra d'obtenir d'excellents résultats et de sauvegarder votre investissement. Nous vous demandons de conserver ce manuel qui devra toujours accompagner la machine.

DESCRIPTION GENERALE ET USAGE PREVU

La débroussailleuse TRIMMER est indiquée pour la coupe de l'herbe et des petits arbustes, pour la finition le long des trottoirs, plantes et murs.



ATTENTION! Lire attentivement les instructions avant de mettre le moteur en marche. Les précautions suivantes sont importantes pour votre sécurité!

MISES EN GARDE

La prudence est la meilleure arme pour la prévention des accidents!

Nous vous demandons de lire attentivement les normes suivantes avant même de commencer le travail. L'utilisation inadéquate du motoculteur et de son équipement peut être dangereuse. Pour réduire ces éventualités de danger, veuillez respecter les précautions nécessaires décrites ci après:

- 1) Lire entièrement ce manuel avant d'allumer et de mettre en mouvement la machine.
- 2) Suivre avec une attention particulière les mises en garde et les étiquettes de sécurité placées autour de la machine.
- 3) La rotation des fils de la débroussailleuse est extrêmement dangereuse, **ne jamais mettre les mains ou les pieds sous la fraise.**
- 4) Avant de confier votre débroussailleuse à d'autres personnes, il faut leur illustrer aussi bien les normes de sécurité que le mode d'emploi.
- 5) Avant d'allumer la débroussailleuse, vérifier qu'il n'y a personne aux alentours et, en particulier, qu'il n'y a pas d'enfants (distance de sécurité 15 mètres).
- 6) Ne pas utiliser la débroussailleuse en cas de fatigue et ne pas boire d'alcools.
- 7) Contrôler le terrain avant d'effectuer le fraisage, vérifier qu'il n'y a pas de pierres, de bâtons ou de corps étrangers qui pourraient endommager la machine ou être lancés au loin et donc être très dangereux.
- 8) **Avant de commencer le travail, revêtir des vêtements de travail appropriés, des gants, des bottes et des lunettes.**
- 9) Si on travaille près de rues faire toujours attention aux personnes et aux voitures.
- 10) Ne pas faire travailler des personnes trop jeunes; l'utilisation de la machine est interdite aux mineurs de moins de 16 ans.
- 11) Pour éviter le danger d'exhalaisons toxiques, ne pas faire tourner le moteur dans un local fermé.
- 12) Éteindre toujours le moteur avant de faire le plein de combustible; s'éloigner des étincelles ou des flammes et ne pas fumer!
- 13) Éviter les fuites de combustible; après avoir rempli le réservoir, nettoyer soigneusement les fuites avant d'activer le moteur.
- 14) Utiliser la débroussailleuse uniquement en plein jour ou avec un bon éclairage artificiel.

USAGES IMPROPRES A EVITER

- 15) Toute utilisation impropre annule la garantie et supprime la responsabilité du constructeur.
- 16) Ne pas utiliser la débroussailleuse sur des pentes assez ripides.

PRECAUTIONS DE SECURITE SUPPLEMENTAIRES

- 17) **Ne pas altérer ou désactiver les dispositifs de sécurité.**
- 18) **N'effectuer aucun réglage ou nettoyage avec le moteur en marche.**
- 19) L'utilisateur est toujours responsable des dommages occasionnés aux tiers.
- 20) Utiliser toujours des pièces de rechange Grillo d'origine.
- 21) Avant de commencer tout travail avec la machine, vérifier que tous les systèmes contre les accidents dont la machine est équipée fonctionnent parfaitement. Il est formellement interdit de les exclure ou de les modifier.
- 22) Les équipements de protection (capots, garde-boue, etc) doivent être maintenus pendant le travail.
- 23) Ne pas utiliser la machine nu-pieds.
- 24) Ne pas modifier les réglages du moteur, en particulier le nombre de tours maximal.
- 25) Laisser refroidir le moteur avant d'entreposer la machine dans des locaux fermés.
- 26) ATTENTION: pour réduire tout danger d'incendie, éliminer les herbes, les feuilles et la poussière qui pourraient obstruer le moteur, le pot et les collecteurs d'échappement.
- 27) Effectuer l'éventuelle vidange du réservoir du carburant en plein air.

IDENTIFICATION ET ASSISTANCE



IDENTIFICATION

Le numéro de matricule de la machine se trouve sur une plaque placée sur le châssis. Le numéro de matricule doit toujours être cité dans toute demande d'intervention technique et sur les commandes de pièces de rechange.

SERVICE ASSISTANCE

Cette brochure fournit les indications pour l'usage de la débroussailleuse et pour un entretien correct de base, réalisable par l'utilisateur.

Pour les interventions non décrites dans ce Manuel, contacter le Revendeur de Zone.

PIECES DE RECHANGE

Nous recommandons d'utiliser exclusivement des pièces détachées d'origine, les seules qui offrent des caractéristiques de sécurité et d'interchangeabilité.

Toutes les demandes doivent indiquer le numéro de matricule.

Pour les pièces de rechange relatives au moteur, respecter les indications contenues dans la brochure spécifique.

GARANTIE

La garantie est assurée selon les modes et les limites indiquées par la loi en vigueur. Le revendeur devra remettre au client final une copie de la carte de garantie de la machine, qui pourra être téléchargée du site Grillo après avoir enregistré la machine même. En ce qui concerne le moteur, seulement les conditions prévues par le Fabricant concerné sont valables.

COMMENT COMMANDER LES PIÈCES DE RECHANGE

Indiquer toujours le numéro de série de la machine et la référence de la pièce à remplacer. S'adresser à nos Centres autorisés. Voici notre adresse:

GRILLO S.p.A.
Via Cervese 1701 - 47521 CESENA (FC) - ITALIE
Tél. 0039 / 0547 / 633111 - Fax 0039 / 0547 / 632011
Web site: www.grillospa.it - E-mail: grillo@grillospa.it

CARACTERISTIQUES TECHNIQUES

MOTEUR: BRIGGS & STRATTON **575EX**, OHV, 140 cm³, 3 CV (Puissance nette SAE J 1349 Kw 2,27) à 4 temps, mono-cylindre, à essence, pot d'échappement avec silencieux, filtre à air à cartouche.

DEMARRAGE: par lanceur à rappel automatique avec dispositif Ready-Start.

CAPACITE RESERVOIR CARBURANT: 0,8 litres.

HAUTEUR DE COUPE: réglable en 2 positions (45 – 57 mm).

LARGEUR DE COUPE: 450 mm.

APPAREIL DE COUPE: fixe.

ROUES: Ø 250 mm.

ESSIEU ROUES: fixe.

DE SERIE: protection pare-herbe permettant aussi l'épandage au sol de l'herbe fauchée.

POIDS: 30 kg.

MISE EN SERVICE DE LA MACHINE

- Contrôler que la machine soit en bon état et qu'elle n'a pas été endommagée pendant le transport.
- Monter la protection herbe à l'avant de la machine.
- Monter le guidon et en régler l'inclinaison.
- Ajouter l'huile moteur (voir toujours le manuel d'entretien du moteur).
- Remplir le réservoir du carburant. Utiliser un entonnoir muni d'un filtre très fin

Avant de démarrer le moteur contrôler toujours:

- le niveau d'huile dans le moteur. Le bouchon du niveau est placé sur le couvercle supérieur (fig. 3) et l'huile doit arriver entre les deux bords.
- que toutes les vis et les écrous soient bien serrés.
- que tous les leviers soient au point mort.
- que le filtre à air soit bien propre.

Remplir le réservoir du carburant avec un entonnoir muni d'un filtre très fin. Après le démarrage du moteur accélérer progressivement. Laisser chauffer le moteur pendant quelques minutes avant de commencer le travail.

MODE D'EMPLOI

DEMARRAGE DU MOTEUR

Tirer lentement la poignée du démarrage de l'enrouler automatique (fig. 1, réf. 3), jusqu'à la perception d'une résistance, puis tirer d'un coupe sec énergique : respecter toujours les normes contenues dans le livret du moteur.

DEMARRAGE DE LA MACHINE

Porter le moteur au régime maximal. S'assurer qu'il n'y ait personne aux alentours de la zone de coupe, enclencher le levier de rotation des fils et commencer le travail (fig. 1, n. 2). Le modèle n'a pas de traction sur les roues, il fonctionne par poussée.

FIN DU TRAVAIL

Au terme du travail arrêter le moteur en positionnant la manette de l'accélérateur (fig.1, n.1) en fin de course dans la position d'arrêt (fig. 2).

REPLACEMENT DU FIL

ATTENTION! Ne pas remplacer le fil avec le moteur en marche. Remplacer le fil de coupe s'il est usé. Utiliser fils d'origine à section carrée 3x3, d'une longueur de 430 mm. En cas de surchauffe du moteur, raccourcir légèrement les fils. Pour le remplacement suivre les instructions ci-dessous:

- nouer le fil dans la position centrale (fig. 5).
- insérer les deux fils de l'intérieur en vers l'extérieur (fig. 6). **ATTENTION:** ne pas insérer les fils à des hauteurs différentes car le moteur surchauffe et la qualité de la coupe n'est pas optimale.

REGLAGE DE LA HAUTEUR DE COUPE

Pour régler la hauteur insérer les fils dans les trous aux différentes hauteurs (fig. 7, pos. A-B).

INCONVENIENTS POSSIBLES ET REMEDES

La liste suivante énumère les petits soucis qui peuvent survenir lors de l'utilisation de la débroussailleuse que le client peut résoudre personnellement:

1) Si le moteur ne démarre pas vérifier:

- que le réservoir du carburant est au moins à moitié plein
- que le carburant arrive au carburateur
- que l'ouverture de l'évent sur le bouchon du réservoir n'est pas bouché
- que les buses du carburateur sont propres. Pour les contrôler, les dévisser et les nettoyer s'ils sont sales.
- que la bougie jette l'étincelle. Pour effectuer ce contrôle, démonter la bougie, la raccorder au câble qui apporte la courant, appuyer la partie métallique à la masse et faire tourner la poulie du moteur comme pour le démarrer. Si aucune étincelle ne jaillit entre les deux électrodes, contrôler les connexions du câble de la bougie et si la courant n'arrive pas encore, remplacer la bougie. En cas de nouvel échec rechercher la panne dans l'installation électrique. Il convient alors de s'adresser au service après-vente le plus proche ou à un atelier spécialisé.

2) Après avoir activé le levier, la plaque porte-fil ne tourne pas:

- régler le fil avec le dispositif de réglage (fig. 1, n. 4).
- s'assurer que la courroie n'a pas quitté le siège des poulies.
- contrôler que le câble d'embranchement ne soit pas sorti du serre-câble du levier tendeur.

3) La débroussailleuse ne coupe pas bien:

- s'assurer que le diamètre de coupe n'est pas inférieur à 250 mm. S'il est inférieur remplacer les fils par de nouveaux fils.
- la courroie pourrait glisser: on peut intervenir, dans ce cas, dans le régleur du fil d'activation.

PERIODES DE LONGUE INACTIVITE

Si la machine ne sera pas utilisé pour plus de 30 jours (modèles avec moteur à essence) il faut vidanger l' essence pour prévenir les dépôts de gomme dans le système d'alimentation ou sur des pièces vitales du carburateur. Afin d'éviter cette opération, il est possible de prolonger le temps du stockage du carburant dans le réservoir jusqu'à 12 mois en utilisant un additif pour essence approprié. Ajouter l'additif au réservoir de carburant ou dans un réservoir de stockage. Faire tourner quelques instants le moteur pour faire circuler l'additif dans le carburateur. Note: Si Vous utilisez de l'essence à l'alcool, vidanger toute l'essence du réservoir et faire tourner le moteur jusqu'à ce qu'il s'arrête, en panne de carburant.

MAINTENANCE ET LUBRICATION

ATTENTION!

- **Débrancher la bougie d'allumage avant de procéder à toute opération de nettoyage, de maintenance ou de réparation. Porter des vêtements appropriés et des gants de travail.**
- **Quand on relève la machine ou une partie de la machine, utiliser toujours des instruments appropriés comme des support des sécurité.**
- **Ne pas laisser la machine relevée et sans supports de sécurité non gardée, surtout dans des lieux où personnes inexpertes et enfants peuvent avoir accès à la machine.**
- **Ne jamais jeter dans la nature les huiles usées, l'essence et tout autre produit polluant!**
- **Une maintenance fiable et une lubrification correcte contribuent à maintenir la tondeuse en parfait état de marche.**

LUBRICATION

Effectuer les opérations suivantes avec la machine en position horizontale. **IMPORTANT:** remplacer toujours l'huile avec le moteur bien chaud pour favoriser le drainage de l'huile usé.

HUILE MOTEUR

Respecter les normes contenues dans la notice du moteur. De toute façon on conseille de contrôler le niveau d'huile toutes les quatre heures et le remplacer toutes les 50 heures de travail. Utiliser toujours de l'huile SAE 30. Contrôler le filtre à air après chaque utilisation (fig. 4). Nettoyer la cartouche de résidus d'herbe. Il est interdit de la nettoyer avec de l'eau si il y a des taches d'huile, mais il faut la remplacer. Contrôler périodiquement que les ailettes de la tête et du cylindre ne soient pas obstruées, en démontant les carters correspondants. De toute façon suivre toujours les indications du livret du moteur.

REGLES POUR UN BON USAGE

1. Ne jamais laisser la machine sous la pluie.
2. Ne jamais forcer le moteur. Lorsqu'il fume par le tuyau d'échappement, il chauffe excessivement et il faut pour cette raison ralentir.
3. Nettoyer fréquemment le filtre d'aspiration de l'air.
4. Enlever les résidus d'herbe de la grille de ventilation du moteur.
5. Afin de faciliter la coupe utiliser de préférence des fils avec section carrée ou anguleuse.
6. En cas de surchauffe du moteur utiliser de fils plus courts.

TABLEAU RECAPITULATIF DE MAINTENANCE						
OPERATION		TOUTES LES 8 HEURES	APRES 20 HEURES	TOUTES LES 50 HEURES	TOUTES LES 100 HEURES	CHAQUE ANNEE OU TOUTES LES 200 HEURES
Huile moteur	Contrôler le niveau	•				
	Remplacer	• (après les premières 8 heures)		•		
Filtre à air	Contrôler	• (après chaque usage)				
	Remplacer			•		*
Contrôler que la grille d'aspiration du moteur soit bien propre		•				

• opération recommandée

* opération à effectuer si nécessaire

PROTECTION PARE-HERBE

Cette protection (fig. 8) est conseillé pour la tonte de l'herbe dans les bords de routes ou boulevards pour éviter que l'herbe soit lancée. Cette protection permet l'épandage au sol de l'herbe fauchée. Si l'herbe à couper est très haute, il est recommandé d'enlever la protection en utilisant le pommeau (fig. 8, réf. A).

FADENMÄHER X TRIMMER

Sehr geehrter Herr Kunde,

wir danken Ihnen für Ihr Vertrauen und sind sicher, dass Sie mit Ihrem neuen TRIMMER voll und ganz zufrieden sein werden. In diesem Handbuch finden Sie alles, was Sie für den Gebrauch und die Wartung Ihrer Maschine wissen müssen. Lesen Sie es daher aufmerksam durch und halten Sie sich genau an die Anleitungen, damit Sie auch wirklich immer optimale Resultate erzielen und lange Freude an Ihrer Maschine haben werden.

Bewahren Sie dieses Handbuch immer zusammen mit der Maschine auf.

ALLGEMEINE BESCHREIBUNG UND VORGESEHENER GEBRAUCH

Der Fadenmäher ist für das Mähen von Gras und kleine Sträucher und gleichzeitig auch für für Fertigtbearbeitungen entlang von Gehwegen, Pflanzen und Wänden geeignet.



VORSICHT! Vor dem Anlassen des Motoren die folgenden sicherheitsrelevanten Hinweise genau durchlesen.

SICHERHEITSHINWEISE

Vorsicht ist immer die beste Maßnahme, um Unfälle zu vermeiden!

Lesen Sie die folgenden Hinweise genau durch, bevor Sie mit der Arbeit beginnen.

Ein unsachgemäßer Gebrauch der Maschine und ihrer Ausrüstung kann Personen- oder Sachschäden zur Folge haben. Um alle eventuellen Risiken auf ein Minimum zu reduzieren, sind die folgenden Hinweise genauestens zu beachten:

- 1) Lesen Sie dieses Handbuch vor der ersten Benutzung des Fadenmähers sorgfältig und ganz durch.
- 2) Die auf der Maschine angebrachten Hinweise bzw. Plaketten beachten.
- 3) Drehende Trimmerfäden sind extrem gefährlich! Hände und Füße von den rotierenden Fäden fernhalten.**
- 4) Soll den Fadenmäher von einer anderen Person benutzt werden, ist diese vorher genauestens im Gebrauch und über die Unfallverhütungsmaßnahmen zu unterweisen.
- 5) Vergewissern Sie sich vor dem Einschalten des Fadenmähers, dass sich keine anderen Personen und vor allem keine Kinder in der Nähe befinden (Sicherheitsdistanz 15 Meter).
- 6) Das Gerät auf keinen Fall benutzen, wenn Sie unter Alkoholeinfluss stehen und/oder müde sind.
- 7) Vor das Mähen den Boden kontrollieren; Steine, Stöcke oder andere Gegenstände können von dem Gerät weggeschleudert werden oder das Gerät selbst beschädigen, und müssen daher entfernt werden.
- 8) Beim Arbeiten immer geeignete Arbeitskleidung, Handschuhe, Arbeitsschuhe und Schutzbrillen tragen.
- 9) Wenn man mit dem Gerät neben Straßen arbeitet, immer auf Personen und Fahrzeuge aufpassen.
- 10) Das vorgeschriebene Mindestalter für die Benutzung der Maschine beträgt 16 (sechzehn) Jahre.
- 11) Den Motor nicht in geschlossenen Räumen laufen lassen (Vergiftungsgefahr - gefährliche Abgase).
- 12) Bei hohen Motordrehzahlen müssen die Bedienungshebel "mit Gefühl" benutzt werden.
- 13) Beim Nachtanken den Motor immer abschalten, nicht rauchen, und offene Flammen bzw. Funken aus dem Gefahrenbereich entfernen.
- 14) Nur bei Tageslicht oder guter Beleuchtung arbeiten.

FOLGENDES IST ZU VERMEIDEN

- 15) Jeder unsachgemäße Gebrauch hat den Verfall des Garantieanspruches und der Haftung des Herstellers zur Folge.
- 16) Die Maschine auf steilen Hängen nicht benutzen.

WEITERE SICHERHEITSRELEVANTE HINWEISE

- 17) Die Sicherheitsvorrichtungen auf der Maschine niemals außer Funktion setzen bzw. entfernen!
- 18) Niemals mit laufendem Motor Reinigungsarbeiten bzw. Einstellungen durchführen.
- 19) Der Benutzer ist immer für anderen Personen zugefügte Schäden verantwortlich!.
- 20) Ausschließlich Original-Grillo-Ersatzteile verwenden.
- 21) Vor jeder Benutzung der Maschine sicherstellen, dass alle Sicherheitseinrichtungen funktionieren. Es ist strengstens untersagt, die Sicherheitseinrichtungen außer Funktion zu setzen oder zu entfernen.
- 22) Die Schutzverkleidung (Gehäuse, Kot-bleche, usw.) dürfen nicht abmontiert werden.
- 23) Niemals barfuß arbeiten.
- 24) Die Einstellung des Motors, im Besonderen die maximale Drehzahl, nicht verstellen.
- 25) Bevor die Maschine in einem eingeschlossenen Raum abgestellt wird, muss der Motor abgekühlt sein.
- 26) VORSICHT: Um die Brandgefahr zu reduzieren, müssen der Motor, der Auspufftopf, die Auspuffkrümmer immer frei von Gras, Blättern, Staub usw. gehalten werden.
- 27) Den Treibstofftank immer nur im Freien entleeren.

IDENTIFIKATION DER MASCHINE UND KUNDENDIENST



IDENTIFIKATION DER MASCHINE

Auf dem Maschinenrahmen befindet sich eine Plakette mit der Seriennummer der Maschine, die für die Bestellung von Ersatzteilen und bei allen die Maschine betreffenden Anfragen an den Hersteller/Händler anzugeben ist.

KUNDENDIENST

In diesem Handbuch finden Sie Anleitungen für den korrekten Gebrauch Ihrer Maschine und die vom Benutzer allein durchführbaren Wartungseingriffe. Für alle nicht in diesem Handbuch beschriebenen Eingriffe und Arbeiten wenden Sie sich bitte an Ihren Grillo-Händler.

ERSATZTEILE

Verwenden Sie ausschließlich Original-Ersatzteile, die unter sicherheits- und montagetechnischem Standpunkt keine Probleme bereiten können. Bei der Ersatzteilebestellung immer die Seriennummer der Maschine angeben. Für die Ersatzteile des Motors die Hinweise im Handbuch des Motors beachten.

GARANTIE

Es gelten die gesetzlichen Garantiebedingungen. Der Händler muss eine Kopie der Garantie-Karte der Maschine dem Kunden geben. Die Kopie kann von der Grillo Webseite heruntergeladen werden. Für den Motor gelten die vom jeweiligen Hersteller vorgesehenen Garantiebedingungen.

ERSATZTEILE-BESTELLUNG

Immer die Seriennummer der Maschine und die Artikelnummer des gewünschten Ersatzteils angeben. Wenden Sie sich bitte an unsere Ersatzteilelager. Unsere Adresse ist:

GRILLO S.p.A.

Via Cervese 1701 - 47521 CESENA (FC) - ITALIEN

Tel. 0039 / 0547 / 633111 - Fax 0039 / 0547 / 632011

Web site: www.grillospa.it - E-mail: grillo@grillospa.it

TECHNISCHE DATEN

MOTOR: BRIGGS & STRATTON **575EX** OHV, 140cc, 3 PS (Nutzleistung SAE J 1349 Kw 2,27),

Einzylinder-Benzinmotor, schallgedämpfter Auspufftopf, Papierluftfilter

ANLASSER: Reversierstarter mit Ready-Start Vorrichtung

KRAFTSTOFFTANK: 0,8 Liter

SCHNITTHÖHE: in zwei Positionen einstellbar (45 – 57 mm)

SCHNITTBREITE: 450 mm

RÄDER: Ø 250 mm

RADACHSE: feststehend

SCHNEIDEKOPF: mit festem Mäh-Teller

SERIENMÄßIG: GRASSCHUTZ MIT EINSTELLUNG DER ABWURFRICHTUNG DES MÄHGUTS.

GEWICHT: 30 kg

INBETRIEBNAHME DER MASCHINE

- Vergewissern Sie sich, dass Ihr Gerät keine Transportschäden erlitten hat.
- Den vorderen Grasschutz einbauen.
- Das Lenkrad montieren und die Neigung einstellen.
- Motorenöl einfüllen (siehe Motorhandbuch).
- Den Treibstofftank auffüllen. Dazu einen Trichter mit einem sehr feinen Filter benutzen

Vor dem Anlassen des Motoren, überprüfen Sie bitte:

- den Ölstand im Motor. Der Stopfen mit der Ölstandanzeige befindet sich am oberen Deckel (Abb. 3). Das Öl muss zwischen den beiden Kanten stehen.
- Alle Schrauben und Muttern müssen gut angezogen sein.
- Alle Hebel müssen auf Leerlauf stehen.
- Der Luftfilter muss sauber sein.
- Den Treibstofftank auffüllen. Dazu einen Trichter mit einem sehr feinen Filter benutzen. Sobald der Motor angelassen wurde, den Starter abschalten und dann graduell beschleunigen. Den Motor einige Minuten lang warmlaufen lassen, bevor Sie mit der Arbeit beginnen.

BETRIEBSANLEITUNGEN

ANLASSEN DES MOTOREN

Ziehen Sie langsam am Anlassergriff des Anlassers mit selbsttätigem Anlauf, bis Sie Widerstand spüren (Abb.1, Nr.3). Ziehen Sie nun mit einem kräftigen Ruck (immer die Motor-Bedienungsanleitung beachten).

BEGINN DER ARBEIT

Bringen Sie den Motor auf die höchste Drehzahl. Vergewissern Sie sich, dass sich keine Personen in der Nähe des Schneidbereichs aufhalten. Legen Sie den Hebel für die Fadenrotation ein und beginnen Sie mit der Arbeit (Abb. 1, Nr. 2). Das Modell hat keinen Radantrieb sondern funktioniert durch Schub.

ENDE DER ARBEIT

Nach der Arbeit beendet ist, um den Motoren auszuschalten den Gashebel (Abb.1, Nr.1) in die STOPP-Position stellen (Abb. 2).

DEN SCHNEIDFADEN AUSTAUSCHEN

Vorsicht! Den Schneidfaden nie bei laufendem Motoren austauschen. Wenn der Schneidfaden abgenutzt ist, muss er ersetzt werden. Verwenden Sie nur Originalfäden mit viereckigem Querschnitt 3x3 und Länge 430 mm. Falls der Motor überlastet ist, können die Fäden leicht verkürzt werden. Um die Schneidfäden auszutauschen, befolgen Sie bitte folgende Schritte:

- den Faden in der Mitte verknoten (Abb. 5)
- die zwei Fäden von innen nach außen einstecken (Abb. 6). **VORSICHT:** die Fäden nie in unterschiedlicher Höhe einstecken, da der Motor würde auf diese Weise überlastet und das würde die Schnittqualität stark beeinträchtigen.

SCHNITTHÖHENEINSTELLUNG

Zum Einstellen der Schnitthöhe ziehen Sie die Fäden in die Bohrungen in den unterschiedlichen Höhen ein (Abb. 7, Pos. A-B).

EVENTUELLE STÖRUNGEN UND DEREN BEHEBUNG

Hier unten finden Sie eine Liste kleiner Störungen, die der Benutzung des Fadenmähers auftreten und direkt vom Kunden behoben werden können.

1) Falls der Motor nicht anspringt, überprüfen Sie bitte:

- dass der Treibstofftank mindestens zur Hälfte gefüllt ist.
- dass der Kraftstoff in den Vergaser ankommt.
- dass die Entlüftungsöffnung am Tankstopfen nicht verstopft ist.
- dass die Vergaserdüsen sauber sind. Um diese Teile zu überprüfen, bitte diese losdrehen. Falls sie verschmutzt sind, muss man sie reinigen.
- dass die Zündkerze Funken erzeugen. Zum Durchführen dieser Kontrolle die Kerze ausbauen, wieder an das Speisekabel anschließen, das Metallteil an Masse legen und die Motorscheibe wie zum Anlassen drehen lassen. Springt zwischen den beiden Elektroden kein Funken über, die Verbindungen des Zündkerzenkabels überprüfen. Funktioniert die Stromversorgung noch immer nicht, die Kerze auswechseln. Funktioniert die Maschine noch immer nicht, dann liegt die Störungsursache bei der elektrischen Anlage, dem Kondensator, der Spule oder einem anderen

Organ und wir empfehlen Ihnen, sich an die nächste Kundendienststelle oder an eine Fachwerkstätte zu wenden.

2) Selbst bei eingelegtem Hebel dreht sich die Faden-Halterplatte nicht:

- den Kabel einstellen (Abb. 1, Nr. 4).
- vergewissern Sie sich, dass der Riemen sich noch korrekt in den Riemenscheiben befindet.
- prüfen Sie, ob das Schaltungskabel aus der Klemme auf dem Spannrollhebel aufgesprungen ist.

3) Die Maschine schneidet nicht gut

- vergewissern Sie sich, dass der Schneidedurchmesser mindestens 250 mm beträgt. Sollte das nicht der Fall sein, müssen die Fäden ausgetauscht werden.
- der Riemen könnte rutschen: In diesem Fall kann man an der Kabelnachstellung nachstellen.

WIRD DIE MASCHINE LANGE ZEIT NICHT BENUTZT

Sollte die Maschine für länger als 30 Tage nicht benutzt werden (Versionen mit Benzinmotor), entleeren Sie den Kraftstoffbehälter, um die Bildung von Ölrückständen in der Kraftstoffanlage oder im Vergaser zu vermeiden. Wenn Sie diese Operation vermeiden möchten, es ist möglich den Kraftstoff im Tank bis zum 12 Monaten aufzubewahren, indem Sie einen geeigneten Kraftstoff-Stabilisator benutzen. Fügen Sie den Kraftstoff-Stabilisator im Benzintank hinzu. Den Motor eine Weile laufen lassen, damit der Stabilisator in die Kraftstoffanlage fließen kann.

Wenn die Benzin Alkohol enthält, lassen Sie den Motor laufen, bis den Kraftstoff aufgebraucht ist.

WARTUNG UND SCHMIERUNG

ACHTUNG!

- **Vor jedem Reinigungs-, Wartungs- oder Reparaturingriff den Zündkerzenkabel aus Zündspule entfernen. Zweckmäßige Arbeitskleidung und Arbeitshandschuhe tragen.**
- **Wenn die Maschine oder ein Teil der Maschine angehoben wird, benutzen Sie immer geeignete Arbeitsmittel wie z.B. Hubtische oder Radkeile.**
- **Wenn Sie Wartungsoperationen an der Maschine durchführen, lassen Sie die angehobene Maschine nie in ungesicherten Zustand (ohne Radkeile) und unbewacht, vor allem an einem Ort, wo unerfahrene Personen oder Kinder leichten Zugang zur Maschine haben können.**
- **Altöl, Benzin und andere umweltverschmutzende Produkte ordnungsgemäß entsorgen! - Eine gute Wartung und eine korrekte Schmierung halten den Mäher stets funktionstüchtig und einsatzbereit.**

SCHMIERUNG

Die folgenden Wartungsoperationen müssen mit der Maschine in waagerechter Stellung durchgeführt werden. **WICHTIG:** Das Öl muss ausgetauscht werden, wenn die Maschine warm ist, damit das Altöl völlig heraus-fließen kann.

MOTORÖL

Sich immer an die Anweisungen von dem Motorenhandbuch anhalten. Es ist empfehlenswert den Ölstand alle 4 Arbeitsstunden zu überprüfen und alle 50 Arbeitsstunden auszutauschen. Benutzen Sie immer Öl SAE30. Den Luffiltereinsatz nach jeder Benutzung prüfen (Abb. 4). Den Luffiltereinsatz von Grasrückständen befreien. Den Luffiltereinsatz nie wachen wenn dieser mit Öl befleckt ist, sondern den Einsatz immer austauschen.

Regelmäßig überprüfen, dass die Rippen am Kopf und am Zylinder nicht verstopft sind. Dazu die entsprechenden Abdeckungen entfernen. In jedem Fall sich immer an die Anweisungen von dem Motorenhandbuch anhalten.

TIPPS FÜR DEN RICHTIGEN GEBRAUCH DER MASCHINE

1. Die Maschine niemals im Regen stehen lassen.
2. Den Motor niemals überlasten: Wenn Rauch aus dem Auspuff austritt, muss man langsamer fahren.
3. Den Luftfilter häufig reinigen (Abb. 4).
4. **Das Motorengitter immer sauber halten und evtl. Grasreste immer entfernen.**
5. Benutzen Sie Schneidefäden mit viereckigem bzw. in jedem Fall eckigem Querschnitt, da die angewendete Schnittkraft geringer ist.
6. Falls der Motor überlastet ist, kürzere Fäden verwenden.

ZUSAMMENFASSENDE TABELLE DER WARTUNG						
OPERATION		JEDE 8 STUNDEN	NACH DEN ERSTEN 20 STUNDEN	JEDE 50 STUNDE N	JEDE 100 STUNDEN	JEDES JAHR ODER JEDE 200 STUNDEN
Motorenöl	den Ölstand überprüfen	•				
	wechseln	• (nach der ersten 8 Stunden)		•		
Luftfilter	Überprüfen	• (nach jeder Benutzung)				
	wechseln			•		*
Überprüfen, dass das Motorengitter sauber ist		•				

• empfohlene Operation

* nur wenn notwendig durchführen

GRASSCHUTZ

Dieser Schutz (Abb. 8) wird für das Schneiden an Straßen-und Wegrändern empfohlen, um das Wegschleudern des gemähtes Grasses zu verhindern. Der Schutz kann eingestellt werden, um die Abwurfrihtung des Mähguts nach Belieben zu wählen. Wenn das Gras sehr hoch ist, ist es empfehlenswert den Schutz wegzunehmen, idem man den Knopf benutzt (Abb. 8, A).

DESBROZADORA DE HILO X TRIMMER

Amable cliente,
dándole las gracias por la confianza y la preferencia otorgada a nuestra desbrozadora de hilo, confiamos en que el uso de esta nueva máquina suya se ajuste plenamente a sus necesidades. Por el uso excelente y por su mantenimiento a través del tiempo, le rogamos lea atentamente y siga escrupulosamente las indicaciones de este libro; esto le permitirá obtener los máximos resultados y proteger su inversión. Le rogamos que guarde este libro, el cual tendrá que acompañar siempre a la máquina.

DESCRIPCIÓN GENERAL Y USO PREVISTO

La desbrozadora con hilo TRIMMER es ideal para el corte de hierba y de pequeños arbustos, para obras de acabado a lo largo de las aceros, cerca de plantas o muros.



¡ATENCIÓN! Antes de arrancar el motor leer atentamente.

¡Las siguientes advertencias son importantes para su integridad física!

ADVERTENCIAS CONTRA ACCIDENTES

La prudencia es el arma principal en la prevención de los accidentes.

Le rogamos vivamente que lea con atención las advertencias siguientes sobre el uso de la máquina, antes de empezar el trabajo. El uso incorrecto de la desbrozadora y de su equipamiento puede ser perjudicial. Para reducir estas posibilidades adoptar las precauciones necesarias que se indican a continuación:

- 1) Lea este manual en su totalidad, antes de encender y poner en marcha la desbrozadora.
- 2) Preste una atención especial a las prohibiciones y a las etiquetas de seguridad alrededor de la máquina.
- 3) La rotación de los hilos de la desbrozadora es muy peligrosa, **no poner nunca las manos o los pies debajo de la desbrozadora.**
- 4) Antes de permitir que otras personas trabajen con la desbrozadora, es preciso ponerlas al corriente de las normas de seguridad y de cómo se usa la máquina.
- 5) Antes de encender la máquina comprobar que no hay personas alrededor; especialmente niños (distancia de seguridad 15 metros).
- 6) No usar la máquina cuando se esté cansado y no beber alcohol.
- 7) Controlar el terreno antes de realizar el trabajo, viendo que no hay piedras, palos o cuerpos extraños, que pudieran dañar la máquina o ser lanzados lejos, y por lo tanto muy peligrosos.
- 8) **Antes de comenzar el trabajo, ponerse prendas apropiadas de trabajo, guantes, botas y gafas.**
- 9) Asegurarse que no hayan personas cerca de la zona de corte.
- 10) No dejar trabajar a muchachos demasiado jóvenes; está prohibido el uso de la máquina a los menores de 16 años.
- 11) Para evitar el peligro de exhalaciones venenosas, no utilizar el motor encendido en un local cerrado.
- 12) Apagar siempre el motor antes de repostar combustible, mantenerse alejado de chispas o llamas y ¡no fumar!

- 13) Evitar derrames de combustible y tras haber llenado el depósito limpiar cualquier derrame antes de arrancar el motor.
- 14) Trabaje sólo con la luz natural o con luz artificial muy buena.

EVITAR LOS USOS INCORRECTOS

- 15) Cualquier uso impropio supone la anulación de la garantía y la exoneración de cualquier responsabilidad del fabricante.
- 16) No trabajar en pendientes demasiado pronunciadas.

MEDIDAS PREVENTIVAS COMPLEMENTARIAS

- 17) **No manipular sin autorización o desactivar los dispositivos de seguridad.**
- 18) **No hacer ningún tipo de regulación o limpieza con el motor en marcha.**
- 19) El usuario siempre es responsable de los daños originados a terceros.
- 20) Usar siempre recambios originales Grillo.
- 21) Antes de comenzar cualquier trabajo con la máquina, comprobar que todos los sistemas contra accidentes, de los cuales la máquina va dotada, funcionan perfectamente. Está rigurosamente prohibido desactivarlos o manipularlos sin autorización.
- 22) El equipamiento de protección (capós, guardabarros, etc.), se mantiene siempre durante el trabajo.
- 23) No usar la máquina con los pies descalzos.
- 24) No modificar las regulaciones del motor, especialmente la cantidad máxima de revoluciones.
- 25) Dejar enfriar el motor antes de guardar la máquina en ambientes cerrados.
- 26) **ATENCIÓN:** Para reducir el peligro de incendio, mantener el motor, el silenciador del escape y los tubos de escape libres de hierba, hojas, polvo, etc..
- 27) Si fuera necesario vaciar el tanque de combustible, efectuar la operación al aire libre.

IDENTIFICACIÓN Y ASISTENCIA



IDENTIFICACIÓN

La máquina va dotada de una placa situada sobre el chasis con el número de matrícula. Este número es indispensable para cualquier intervención técnica y para solicitar los recambios.

SERVICIO DE ASISTENCIA

Este manual da las indicaciones para usar la desbrozadora y para efectuar un mantenimiento básico correcto, que puede realizar el mismo usuario. Para las operaciones que no se describen en este libro, consultarse con el Revendedor de la Zona.

RECAMBIOS

Se aconseja emplear exclusivamente recambios originales, los únicos que ofrecen características de seguridad e intercambiabilidad. Cualquier pedido ha de llevar el número de matrícula. Para los recambios del motor, atenerse a las indicaciones del libro específico.

GARANTÍA

La garantía es ofrecida en los modos y dentro de los límites previstos por la ley en vigor. El revendedor tiene que entregar el certificado de garantía de la máquina al cliente final, imprimiendo una copia de la registración del sitio Internet Grillo. Por lo que respecta el motor, valen las condiciones previstas por los respectivos fabricantes.

COMO SOLICITAR LOS RECAMBIOS

Indicar siempre el número de matrícula de la máquina y la referencia de la pieza que se ha de sustituir. Dirigirse a nuestros centros de repuestos.

Nuestras señas son:

GRILLO S.p.A.

Via Cervese 1701 - 47521 CESENA (FC) - ITALIA

Tel. 0039 / 0547 / 381333 - Fax 0039 / 0547 / 632011

Web site: www.grillospa.it - E-mail: grillo@grillospa.it

CARACTERISTICAS TECNICAS

MOTOR: BRIGGS & STRATTON **575EX** OHV, 140 cc, 3 HP (Potencia net SAE J 1349 Kw 2,27)
mono-cilíndrico a gasolina, escape con silenciador, filtro aire de cartucho

ARRANQUE: de tiro con auto-envolvente y con dispositivo Ready-Start (arranque facilitado).

CAPACIDAD DEPÓSITO CARBURANTE: 0,8 litros.

ALTURA DE CORTE: regulable en 2 posiciones (45 – 57 mm).

ANCHO DE CORTE: 450 mm.

RUEDAS: diam. 250 mm

EJE RUEDAS: fijo

SISTEMA DE CORTE: fijo

DE SERIE: protección para-hierba con posibilidad de regular la dirección de la hierba cortada.

PESO: 30 Kg.

PUESTA EN MARCHA DE LA MAQUINA

- Controlar que la máquina esté intacta y que no haya sufrido daños durante el transporte.
- Montar la protección hierba en la parte delantera.
- Montar las manceras y reglar la inclinación.
- Añadir el aceite motor (véase manual del motor).
- Llenar el tanque de carburante. Utilizar un embudo dotado de filtro muy fino

Antes de poner en marcha el motor, controlar siempre:

- el nivel del aceite en el motor. El tapón de nivel está situado sobre la tapa superior (fig. 3), el nivel de aceite debe estar comprendido entre los dos bordes.
- que todos los tornillos y tuercas estén bien ajustados.
- que todas las palancas estén en posición de punto muerto.
- que el filtro del aire esté bien limpio.
- Llenar el tanque de combustible sirviéndose de un embudo dotado de filtro muy fino. Una vez puesto en marcha el motor, acelerar progresivamente. Dejar calentar el motor algunos minutos antes de comenzar a trabajar.

INSTRUCCIONES DE EMPLEO

ARRANQUE DEL MOTOR

Tirar lentamente de la empuñadura del arranque autoenvolvente hasta que se sienta la resistencia, luego dar un tirón enérgico (fig. 1. ref. 3). De todos modos atenerse a las instrucciones incluidas en el manual del motor.

COMIENZO DEL TRABAJO

Llevar el motor al régimen máximo. Cerciorarse de que no hayan personas en las proximidades de la zona de corte, activar la palanca de rotación de los hilos y comenzar a trabajar (fig. 1, n. 2). El modelo no presenta ruedas con tracción sino que funciona por empuje.

FIN DEL TRABAJO

Una vez terminado el trabajo, llevar la empuñadura del acelerador (fig.1, n.1) a la última posición de parada (fig. 2) y cerrar la llave de la gasolina.

SUSTITUCION HILO

¡Atención! No sustituir el hilo con el motor en marcha. Si el hilo de corte resulta desgastado es necesario sustituirlo. Para ello utilizar hilos originales de sección cuadrada 3x3 de 530 mm de longitud. Si el motor se esfuerza demasiado, acortar un poco los hilos. Para la sustitución de los mismos proceder de la siguiente manera:

- anudar el hilo al centro (fig. 5).
- introducir los dos hilos de adentro hacia afuera (fig. 6). **ATENCIÓN:** no introducir los hilos a diferentes alturas, dado que de ese modo el motor se esfuerza y la calidad del corte no es buena.

REGULACION ALTURA DE CORTE

Para regular la altura de corte introducir los hilos en los orificios correspondientes a las diferentes alturas (fig. 7, pos. A-B).

POSIBLES INCONVENIENTES Y SUS SOLUCIONES

A continuación presentamos una lista de pequeños inconvenientes que pueden presentarse durante el empleo de la desbrozadora de hilo TRIMMER y que pueden ser solucionados directamente por el cliente:

1) Si el motor no arranca, efectuar en secuencia los siguientes controles:

- que el tanque del carburante esté lleno al meno hasta la mitad
- que la llave del carburante esté abierta
- que el cebador esté accionado (si el motor está frío)
- que el combustible llegue al carburador.
- que el orificio de desfogue del tapón del tanque no esté obstruido
- que las boquillas del carburador estén limpias. Para controlarlas, desenroscarlas y, si están sucias, limpiarlas.
- que la bujía da la chispa. Para efectuar este control, desmontar la bujía, volverla a conectar al cable que le lleva la corriente, apoyar la parte metálica a masa, y hacer que la polea del motor gire como si tuviera que arrancarlo. Si no se produce la chispa entre los dos electrodos, controlar las conexiones del cable de la bujía y si la corriente sigue sin llegar, sustituir la bujía. Si esta última sustitución tampoco da buenos resultados, la avería se deberá localizar en la instalación eléctrica, en el condensador, o en la bobina o en cualquier otro órgano, y conviene dirigirse al centro de asistencia más cercano o a un taller especializado.

2) Activada la placa porta-hilo no gira:

- regular el registro del cable (fig. 1, n. 4).
- cerciorarse de que la correa no se haya salido de las poleas.
- Controlar que la abrazadera colocada sobre el tensor de correa apriete bien el cable de arranque.

3) La máquina no corta bien

- cerciorarse de que el diámetro de corte no sea inferior a 250 mm. De lo contrario sustituir los hilos por otros nuevos.
- posibilidad de que la correa patine: en este caso se puede intervenir en el registro del cable de embrague o se puede desplazar el motor algunos milímetros hacia atrás aflojando los tres tornillos de la brida de fijación del mismo.

PERIODOS DE INACTIVIDAD PROLONGADA

Si se prevé un periodo prolongado de inactividad (superior a un mes), es necesario vaciar el motor del combustible para prevenir la formación de depósitos gomosos en el sistema de alimentación o en partes vitales del carburador. Si se quiere evitar esta operación, es posible prolongar la conservación del combustible en almacenamiento hasta 12 meses añadiendo el aditivo estabilizante para gasolina Mezcle el aditivo al carburante en el depósito o en el recipiente del carburante. Ponga en marcha el motor por un tiempo para hacer circular el aditivo en el sistema de alimentación.

Nota: si el motor lleva gasolina con alcohol, vacíe el depósito haciendo funcionar el motor hasta que se vacíe por completo.

MANTENIMIENTO Y LUBRICACION

¡ATENCIÓN!

- Desconectar la bujía antes de iniciar cualquier operación de limpieza, mantenimiento o reparación. Llevar indumentaria apropiada y guantes de trabajo.
- Si fuera necesario levantar la máquina o parte de esa, utilizar siempre herramienta adecuada como soportes o ganchos de seguridad.
- No dejar la máquina en mantenimiento, sin dispositivos de seguridad o levantada en lugares accesibles a personas inexpertas, especialmente niños.
- Nunca desechar en el medio ambiente el aceite usado, la gasolina o cualquier otro producto contaminante.
- Un mantenimiento eficaz y una correcta lubricación contribuyen a mantener la máquina en perfectas condiciones.

LUBRICACION

Llevar a cabo las operaciones siguientes manteniendo la máquina en posición horizontal.

NOTAS: Para efectuar el cambio de aceite el motor debe estar caliente para favorecer la salida total del aceite.

ACEITE MOTOR

Para las operaciones de lubricación, seguir las instrucciones incluidas en el manual del motor. En general es oportuno controlar el nivel de aceite cada 4 horas de trabajo y sustituirlo cada 50 horas. Utilizar siempre aceite SAE 30. Controlar el cartucho del filtro de aire después de cada uso (fig. 4). Limpiar el cartucho de eventuales residuos de hierba y sustituirlo si embratado de aceite. Atención: nunca lavar el filtro de aire. Controlar periódicamente que las aletas del cabezal y del cilindro no estén obstruidas desmontando los cárteres correspondientes. De todos modos atenerse siempre a las instrucciones del manual del motor.

REGLAS UTILES PARA UN BUEN EMPLEO

1. Nunca dejar la máquina bajo de la lluvia.
2. Nunca forzar el motor. Cuando sale humo del escape significa que se está esforzando y en ese caso es necesario trabajar más lentamente.
3. Limpiar frecuentemente el filtro de aspiración del aire (fig. 4).
4. **Quitar eventuales acumulaciones de hierba de la rejilla de ventilación del motor.**
5. Es preferible usar hilos de corte de sección cuadrada o de todos modos con aristas. De ese modo se reduce el esfuerzo de corte.
6. Si el motor se esfuerza, utilizar hilos mas cortos.

TABLA RECAPITULATIVA DE MANTENIMIENTO						
INTERVENTOS		CADA 8 HORAS	PRIMERAS 20 HORAS	CADA 50 HORAS	CADA 100 HORAS	CADA AÑO O CADA 200 HORAS
Aceite motor	Controlar el nivel	•				
	Sustituir	• (después las primeras 8 horas)		•		
Filtro de aire	Controlar	• (después cada utilización)				
	Sustituir			•		*
Controlar que la rejilla de aspiración del motor sea limpia		•				

• intervención recomendada

* intervenir si necesario

PROTECCION HIERBA

Esta protección (fig. 8) es aconsejada para cortar en los bordes de carreteras o bien de paseos para evitar que la hierba sea lanzada. La protección puede ser regulada para direccionar la hierba cortada. En presencia de hierba muy alta, es aconsejable quitar la protección utilizando la perilla (fig. 8, A).

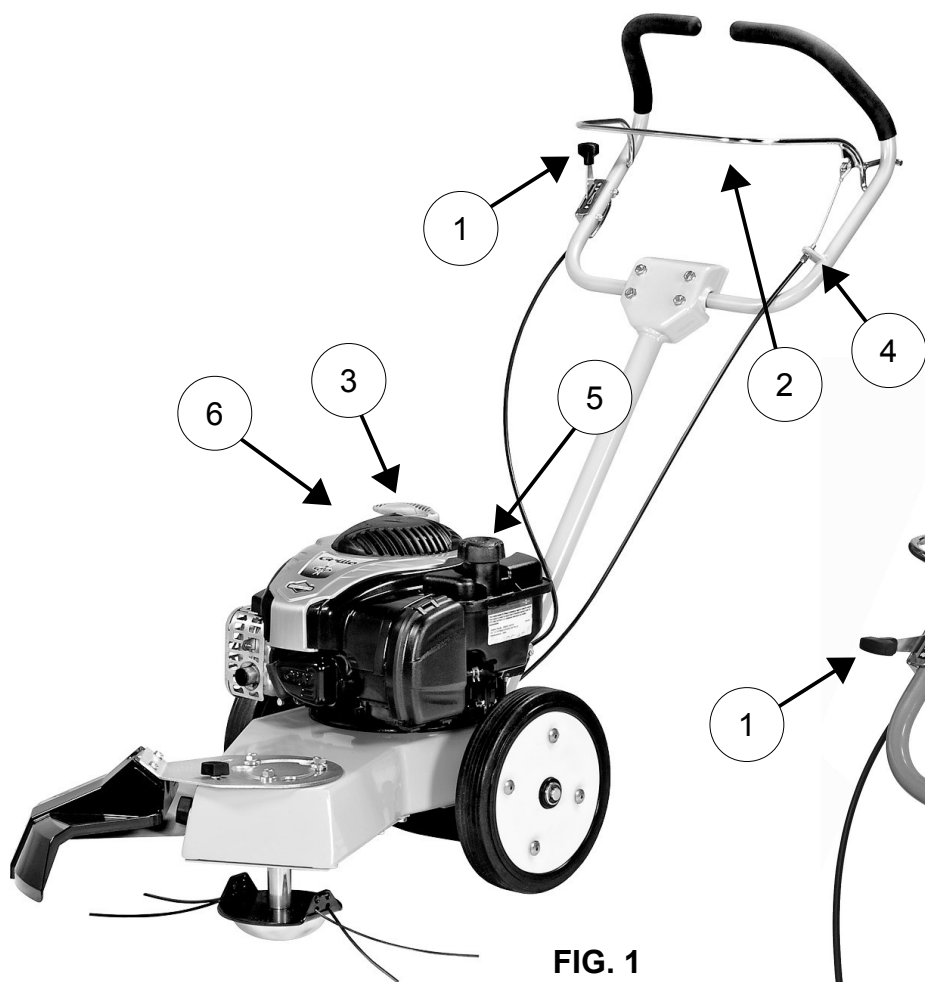

FIG. 1

- 1- THROTTLE LEVER
- 2- STRING ROTATION CLUTCH LEVER
- 3- STARTER HANDLE
- 4- CLUTCH WIRE REGISTER
- 5- FUEL CAP
- 6- ENGINE OIL CAP
- 7- HANDLEBAR INCLINATION ADJUSTER SCREWS

- 1- MANETTE ACCELERATEUR
- 2- LEVIER POUR LA ROTATION DES FILS
- 3- POIGNEE DE DEMARRAGE
- 4- REGLAGE FIL D'ACTIVATION
- 5- BOUCHON CARBURANT
- 6- BOUCHON HUILE MOTEUR
- 7- VIS DE REGLAGE INCLINAISON DU GUIDON

- 1- MANECILLA ACELERADOR
- 2- PALANCA ACTIVACION ROTACION HILOS
- 3- EMPUNADURA DE ARRANQUE
- 4- REGISTRO CABLE DE EMBRAGUE
- 5- TAPON COMBUSTIBLE
- 6- TAPON ACEITE MOTOR
- 7- TORNILLOS REGULACION INCLINACION MANUBRIO

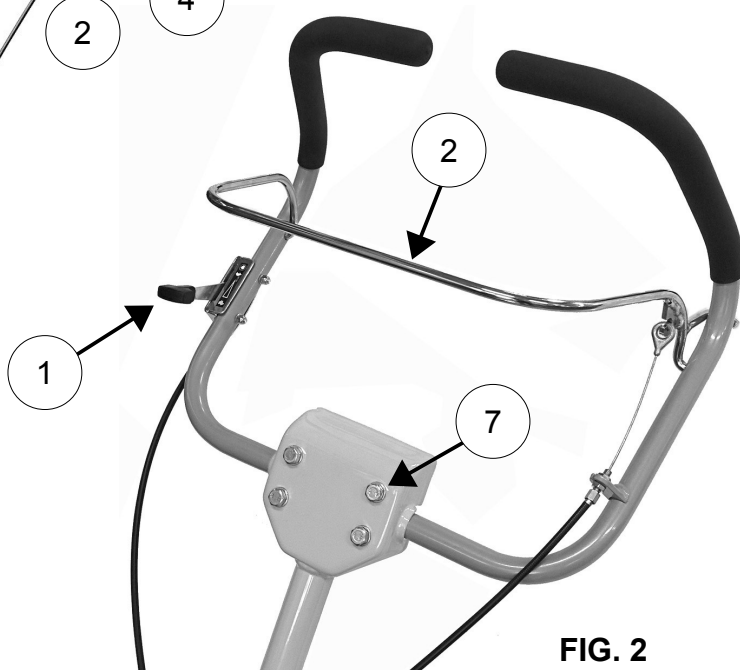

FIG. 2

- 1- MANETTINO ACCELERATORE
- 2- LEVA INNESTO ROTAZIONE FILI
- 3- MANIGLIA AVVIAMENTO
- 4- REGISTRO FILO DI INNESTO
- 5- TAPPO CARBURANTE
- 6- TAPPO OLIO MOTORE
- 7- VITI REGOLAZIONE INCLINAZIONE MANUBRIO

- 1- GASHEBEL
- 2- HEBEL DER FADENROTATION
- 3- REVERSIERTSTARTER
- 4- EINSTELLUNG DES SCHALKABELS
- 5- TREIBSTOFFSTOPFEN
- 6- MOTORÖLSTOPFEN
- 7- SCHRAUBEN ZUR SCHRÄGEINSTELLUNG DES LENKHOLMS



Fig. 3



Fig. 4

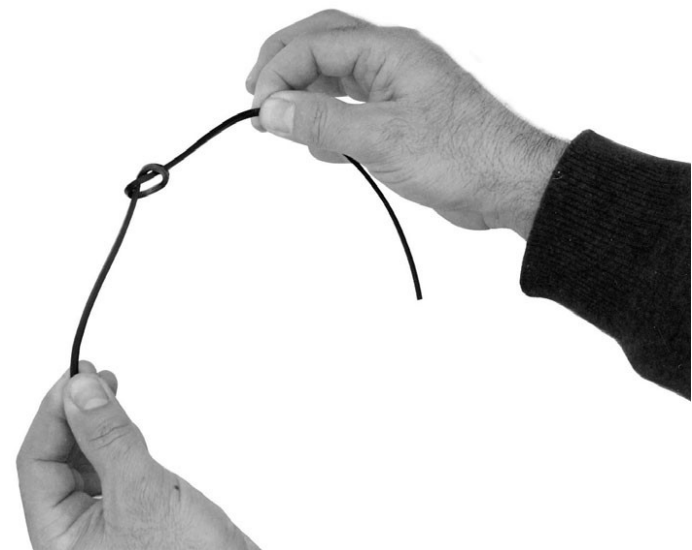

Fig. 5



Fig. 6

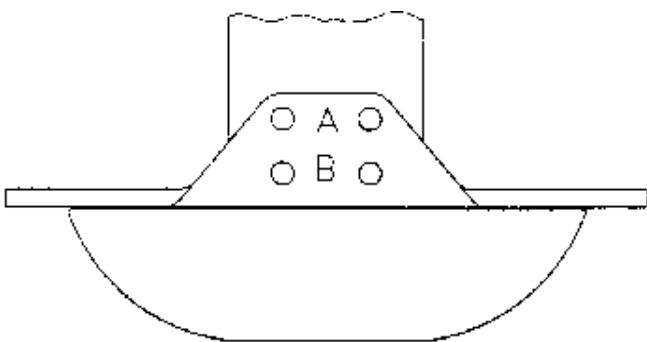

Fig. 7

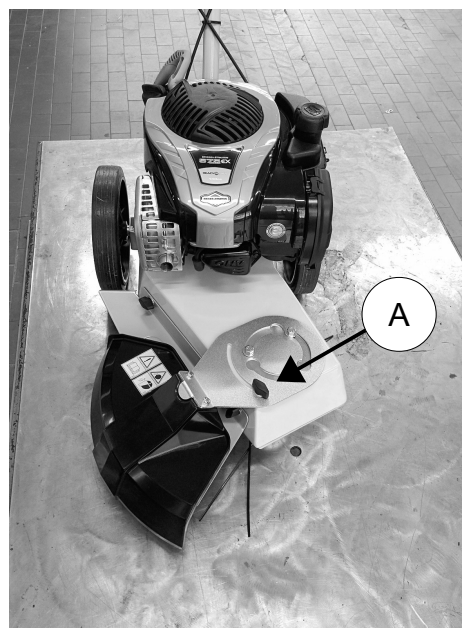

Fig. 8



X TRIMMER

HANDLEBAR
MANUBRIO
LENKHOLM
MANCHERONS
MANUBRIO

186860

* ITEM SUPPLIED WITH THE COMPLETE DECAL SHEET ONLY 03999
* PARTICOLARE NON FORNITO SEPARATAMENTE FOGLIO DECALCOMANIE 03999

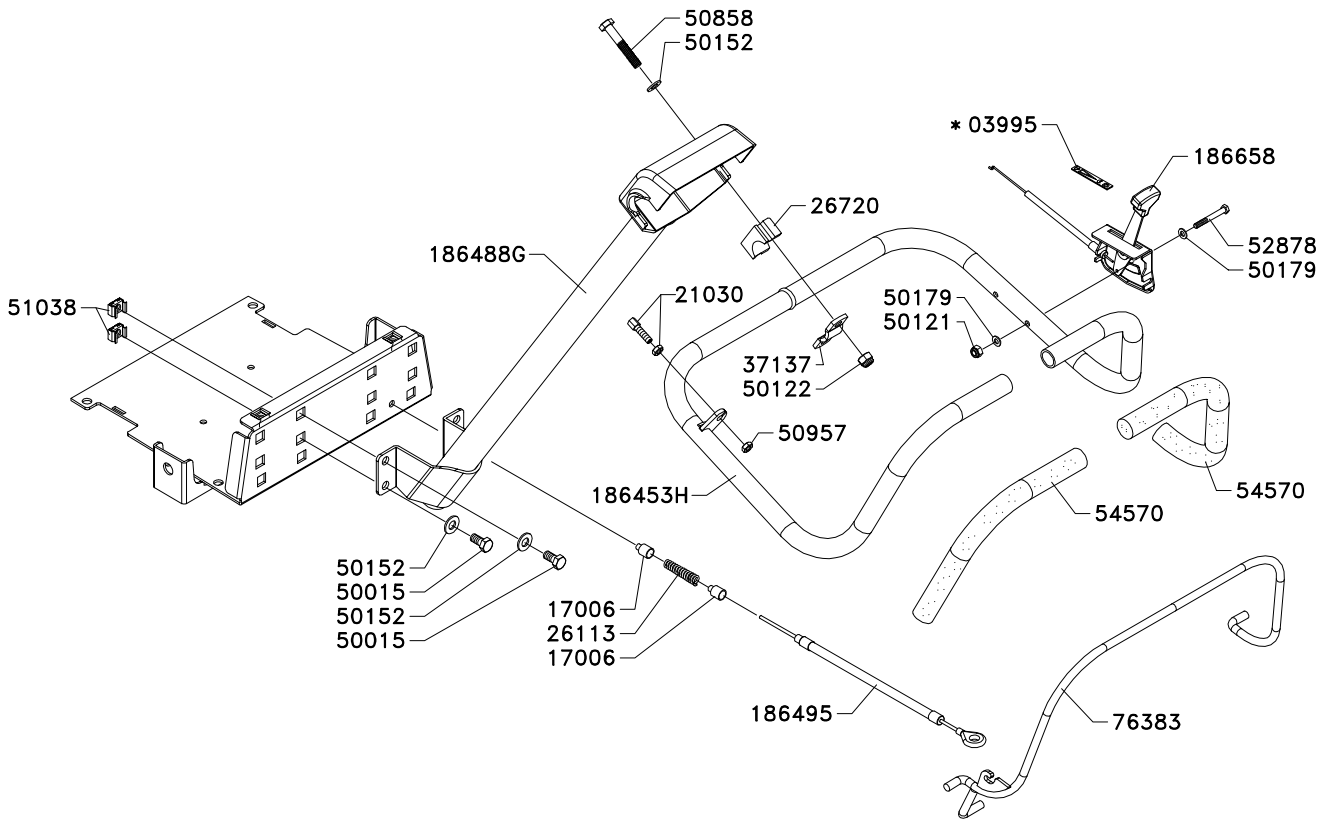

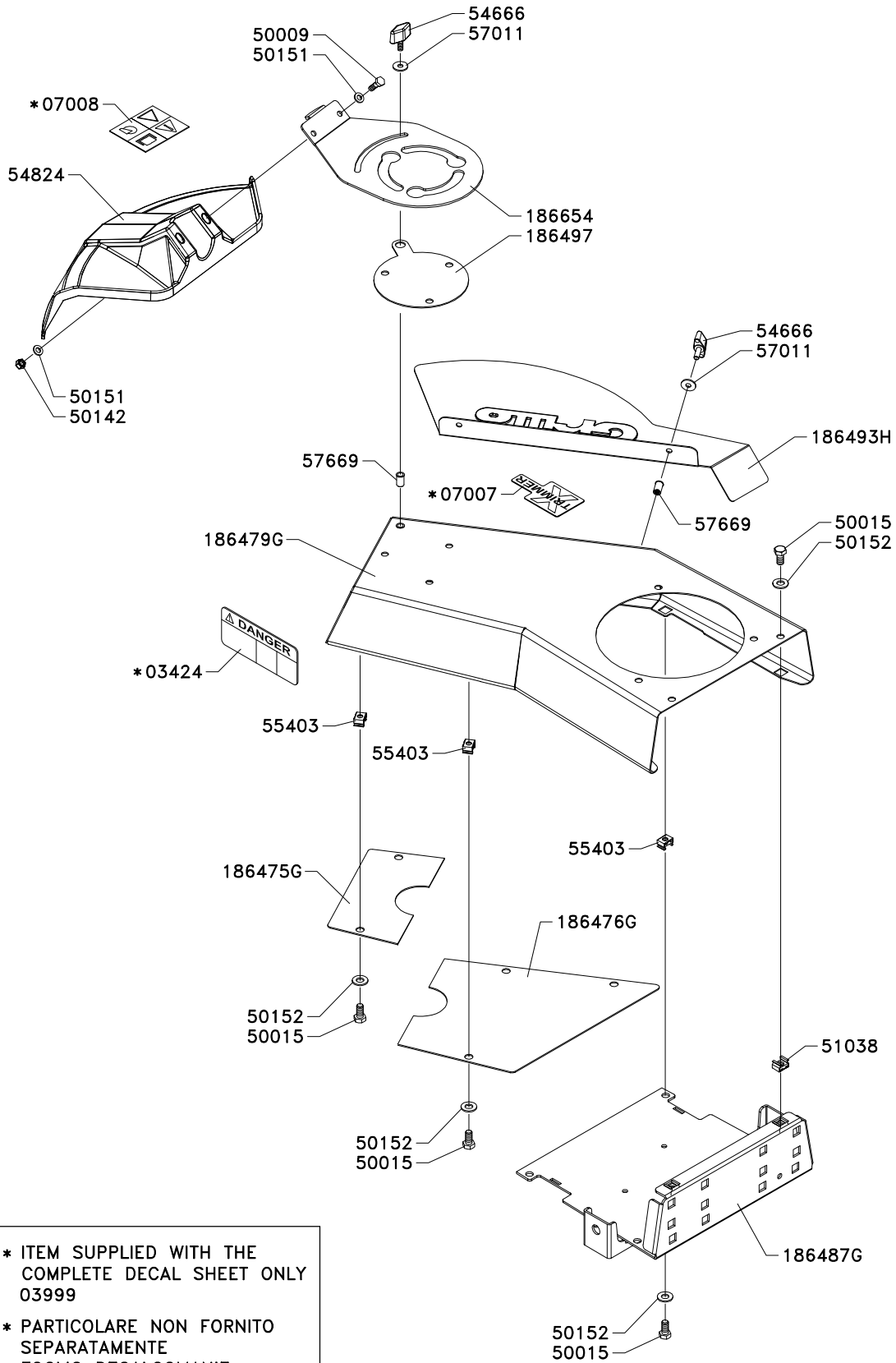

* ITEM SUPPLIED WITH THE COMPLETE DECAL SHEET ONLY 03999

* PARTICOLARE NON FORNITO SEPARATAMENTE FOGLIO DECALCOMANIE 03999

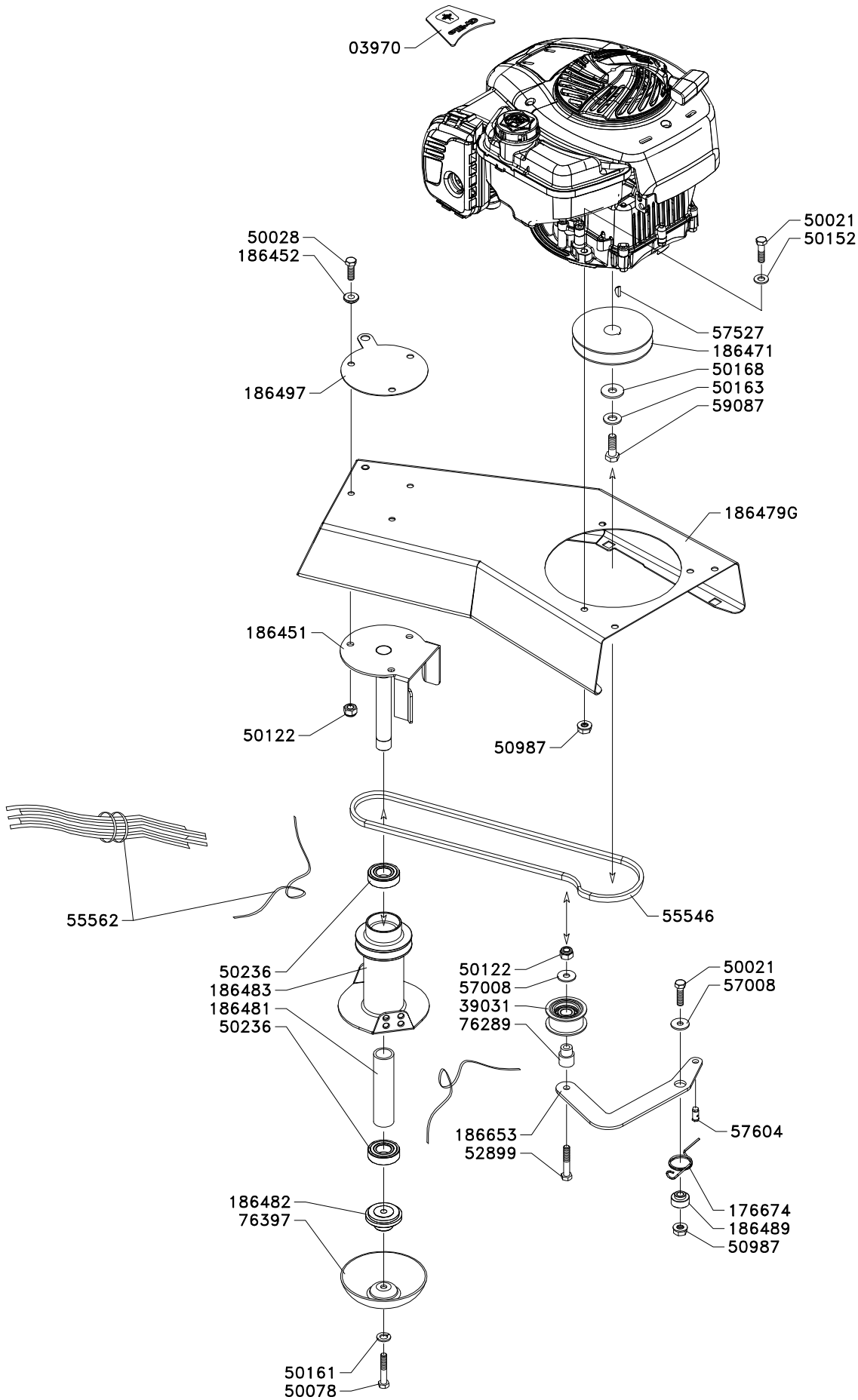



X TRIMMER

REAR WHEEL AXLE
ASSE RUOTE POSTERIORE
HINTERE RÄDER ACHSE
ESSIEU ROUES POSTERIEUR
EJE RUEDAS TRASERAS

186863

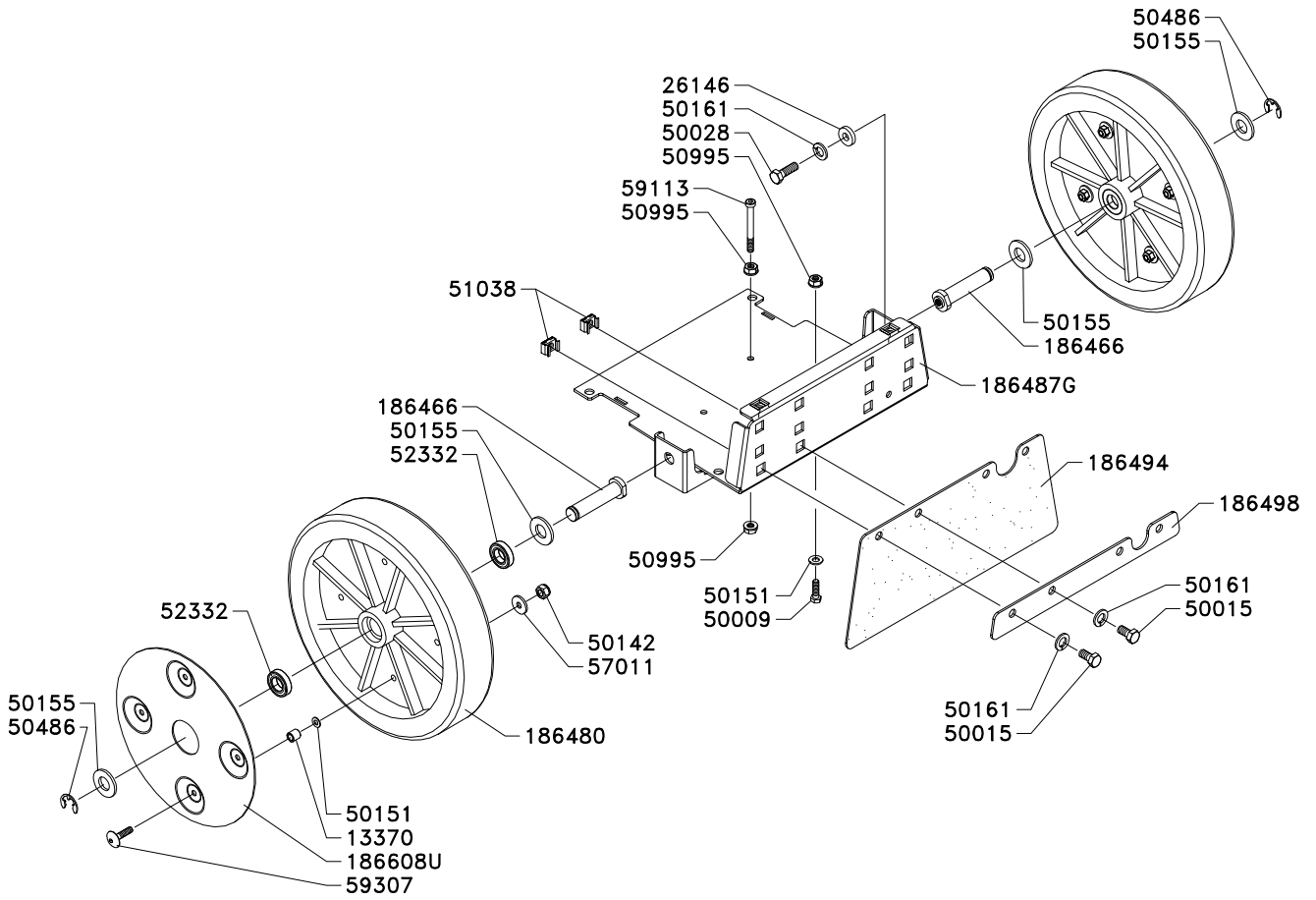



Grillo S.p.A.

47521 CESENA (ITALY) – Via Cervese 1701

Tel: +39 0547 633111

Fax: +39 0547 632011

Website: www.grillospa.it

E-mail: grillo@grillospa.it

GRILLO DEUTSCHLAND GmbH

Pilsener Strasse, 9 - D-86199 Augsburg

Tel: + 49 082126879910

Faxnr.: + 49 01733132860

Webseite: www.grillodeutschland.de

E-Mail: grillo@grillodeutschland.de

Grillo Agrigarden LTD

Dove fields Uttoxeter - ST148HU Staffordshire

Tel: + 44 01889569149

Fax no.: + 44 01889592666

Website: www.grilloagrigarden.co.uk

E-mail: info@grilloagrigarden.co.uk